

# TOTO®

Head Office  
Firmensitz  
Siège social  
Sede centrale

TOTO Europe GmbH  
Zollhof 2, 40221 Düsseldorf Germany  
Tel: +49 (0)700 8686 0700

- You are advised to record the following information to allow quick service.
- Halten Sie bitte folgende Informationen fest, damit ein schneller Kundenservice möglich ist.
- Nous vous conseillons de noter les informations suivantes afin de faciliter l'entretien.
- Si prega di registrare i seguenti dati per accelerare gli interventi di assistenza.

Date of purchase : Kaufdatum: Date d'achat : Data di acquisto:	Name of shop : Name der Verkaufsstelle: Nom du magasin : Nome del negoziante:
Date : year month day Datum: Jahr Monat Tag Date : jour mois année Data: anno mese giorno	Tel / Tél:

©TOTO Ltd. All rights reserved.  
©TOTO Ltd. Alle Rechte vorbehalten.  
©TOTO Ltd. Tous droits réservés.  
©TOTO Ltd. Tutti i diritti riservati.

2009. 2. 27  
H06313  
Printed in Japan.  
Gedruckt in Japan.  
Imprimé au Japon.  
Stampato in Giappone.

# TOTO®

## NEOREST SE, LE CW997DF, CW998DF

### NEOREST®

TOTO® NEOREST SE, LE CW997DF, CW998DF



Vorsichtsmaßnahmen und Warnungen . . .	DE_2	Einführung
Sicherheitsvorkehrungen für die Benutzung . . .	DE_7	
<b>Effiziente Benutzung</b> . . . . .	DE_8	
<b>Funktionsüberblick</b> . . . . .	DE_9	
<b>Bezeichnungen der Teile</b> . . . . .	DE_10	
<b>Vor der Verwendung</b> . . . . .	DE_14	

<b>Standardnutzung des NEOREST</b> . . .	DE_18	Betrieb
<b>Praktische Funktionen</b> . . . . .	DE_20	
• Regulieren der Temperatur . . . . .	DE_20	
• Benutzung des Luftreinigers . . . . .	DE_22	
• Öffnen/Schließen des Sitzes und des Deckels . . . . .	DE_24	
• Spülen . . . . .	DE_25	
<b>Stromsparfunktionen</b> . . . . .	DE_27	
• Nutzung der Stromspar-Zeitschaltuhr . . . . .	DE_28	
• Benutzung der Intelligenten Stromsparfunktion . . . . .	DE_30	

<b>Reinigen des NEOREST-Geräts</b> . .	DE_32	Reinigen
• Tägliches Reinigen . . . . .	DE_33	
• Gründliches Reinigen . . . . .	DE_34	
• Reinigung des Hauptgeräts und Sitzes . . . . .	DE_34	
• Regelmäßige Reinigung . . . . .	DE_36	
• Reinigung des Netzsteckers . . . . .	DE_36	
• Reinigen des Luftreinigerfilters . . . . .	DE_36	
• Reinigen der Düse . . . . .	DE_37	
• Reinigen des Ablaufventils mit eingebautem Wasserfilter . . . . .	DE_38	

<b>Einstellungen verändern</b> . . . . .	DE_39	Einstellungen
• Töne der Fernbedienung . . . . .	DE_39	
• Töne der Fernbedienung einstellen . . . . .	DE_39	
• <b>Automatisches Öffnen und Schließen</b> . . . . .	DE_39	
• Automatisches Öffnen und Schließen des Deckels einstellen . . . . .	DE_39	
• Zeitspanne bis zum Schließen des Sitzes und des Deckels ändern . . . . .	DE_40	
• Öffnen des Deckels/automatisches Öffnen des Sitzes und des Deckels . . . . .	DE_40	
• <b>Standard-Luftreiniger</b> . . . . .	DE_41	
• Automatischen Betrieb des Standard-Luftreinigers einstellen . . . . .	DE_41	
• <b>Automatischer Power-Luftreiniger</b> . . . . .	DE_41	
• Automatische Nutzung des Power-Luftreinigers einstellen . . . . .	DE_41	
• <b>Automatisches Spülen</b> . . . . .	DE_42	
• Automatisches Spülen einstellen . . . . .	DE_42	
• Zeitspanne bis zum automatischen Spülen einstellen . . . . .	DE_42	
• <b>Wasserdruck und Waschposition</b> . . . . .	DE_43	
• Letzten Einstellungen für Wasserdruck und Waschposition speichern . . . . .	DE_43	

<b>Verhalten bei Strom- und Wasserausfällen</b> . . .	DE_44	Problembehandlung
<b>Schäden durch Kälte vermeiden und Maßnahmen bei langer Nichtbenutzung</b> . . .	DE_45	
<b>Problembehandlung</b> . . . . .	DE_49	
<b>Technische Daten</b> . . . . .	DE_60	

<b>Garantie</b> . . . . .	DE_61
---------------------------	-------

<b>Wichtige Informationen für Benutzer</b> . . .	DE_62
--	-------

- Vielen Dank für den Kauf dieses NEOREST-Produkts. Lesen Sie diese Anleitung aufmerksam durch und benutzen Sie Ihr NEOREST-Produkt korrekt. Bewahren Sie die Bedienungsanleitung gut auf und lesen Sie sie bei Bedarf.
- "NEOREST" ist ein eingetragenes Warenzeichen von TOTO.



# Vorsichtsmaßnahmen und Warnungen

## Beachten Sie diese Warnungen immer.





Bitte lesen Sie diese Vorsichtsmaßnahmen und Warnungen aufmerksam durch und verwenden Sie das Gerät entsprechend.

Beachten Sie bitte alle Sicherheitshinweise und Warnungen.

- Die Bedeutung dieser Hinweise ist wie folgt.



 <b>WARNUNG</b>	Wenn ein Abschnitt mit diesem Symbol gekennzeichnet ist, wird darauf hingewiesen, dass bei fehlerhafter Handhabung die Gefahr von schweren oder gar tödlichen Verletzungen besteht.
 <b>VORSICHT</b>	Wenn ein Abschnitt mit diesem Symbol gekennzeichnet ist, wird darauf hingewiesen, dass bei fehlerhafter Handhabung möglicherweise Verletzungsgefahr oder die Gefahr von Sachschäden besteht.

- Die folgenden Symbole werden verwendet, um Anweisungen zu klassifizieren und zu erläutern, die befolgt werden müssen.

Beispielsymbole	Bedeutung des Symbols
	Das Symbol  gibt an, dass etwas verboten ist.
	Das Symbol  weist auf etwas hin, das getan werden muss.

- Bei diesem Gerät handelt es sich um ein Gerät der Klasse 1, es muss daher an eine Steckdose mit Schutzerde angeschlossen werden.
- Installieren Sie das Gerät in der Nähe einer Netzsteckdose.
- Dieses Gerät darf nicht von einer Person mit eingeschränkten physischen, sensorischen oder geistigen Fähigkeiten (einschließlich Kinder) und auch nicht von einer Person mit unzureichender Erfahrung oder unzureichenden Kenntnissen verwendet werden. Diese Personen dürfen das Gerät jedoch verwenden, wenn eine für ihre Sicherheit verantwortliche Person anwesend ist, die sie beaufsichtigt und anleitet.  
Kinder müssen beaufsichtigt werden, um sicherzustellen, dass sie mit dem Gerät nicht spielen.
- Verwenden Sie die neuen, mit diesem Gerät gelieferten Schläuche. Verwenden Sie keine alten Schläuche.

## **WARNUNG**

 Nicht befeuchten	<p><b>Befeuchten Sie das Hauptgerät oder den Netzstecker nicht mit Wasser oder Reinigungsflüssigkeit.</b></p> <ul style="list-style-type: none"> <li>Andernfalls kann Feuer oder ein Stromschlag verursacht werden.</li> <li>Wenn die Toilette kaputt geht, könnten Sie sich verletzen oder der Raum, in dem sich das Gerät befindet, kann überschwemmt werden.</li> </ul>
 Erforderlich	<p><b>Da es sich hierbei um ein elektronisches Gerät handelt, stellen Sie es nicht an einem Ort auf, wo es Spritzwasser oder Nässe ausgesetzt werden könnte. Stellen Sie es nicht an einem feuchten Ort auf, wo Wasser auf die Oberfläche des NEOREST-Geräts tropfen könnte. Wenn Sie das Gerät in einem Bad verwenden, installieren Sie ein Lüftungsgebläse oder einen Lüftungsschacht, so dass das Bad ausreichend belüftet ist. Installieren Sie das NEOREST-Gerät in einer Entfernung von mindestens 0,6 m zu einer Badewanne.</b></p> <ul style="list-style-type: none"> <li>Ansonsten besteht die Gefahr, dass ein Feuer entsteht oder Sie einen elektrischen Schock bekommen.</li> </ul> <p><b>Beachten Sie beim Elektroanschluss unbedingt folgende Hinweise.</b></p> <ul style="list-style-type: none"> <li>Ansonsten besteht die Gefahr, dass ein Feuer entsteht oder Sie einen elektrischen Schock bekommen.             <ol style="list-style-type: none"> <li>Die Steckdose (das Geräts) für die Stromversorgung muss mit einer Fehlerstromschutzschaltung (RCD) mit einem Auslösestrom von maximal 30 mA gesichert sein.</li> <li>Die Steckdose (das Gerät) und der Stecker müssen sich mindestens 0,6 m von der Außenkante einer Duschkabine oder Badewanne entfernt befinden.</li> </ol> </li> <li><b>Vergewissern Sie sich, dass die Verkabelung wie unter a. und b. beschrieben vorgenommen wurde. Wenn die Verkabelung nicht entsprechend vorgenommen wurde, wenden Sie sich diesbezüglich an den Installateur.</b></li> </ul>

## **WARNUNG**

**Überprüfen Sie, dass die Masseleitung korrekt angeschlossen ist.**

- Wenn kein Schutzleiter verlegt ist, kann es bei einer Fehlfunktion oder einem Kurzschluss zu einem elektrischen Schlag kommen.

Hinweis:

Verwenden Sie Kupferdraht mit einem Durchmesser von mindestens 1,6 mm und mit einem Erdungswiderstand von maximal 100 Ω.

- Wenn kein Schutzleiter verlegt ist, wenden Sie sich diesbezüglich an den Installateur.

**Lüfter oder Lüftungsöffnung**

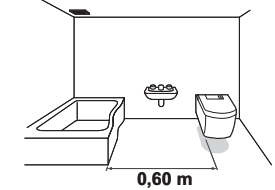

**Stecken Sie den Netzstecker immer ganz in die Steckdose (220-240 V Wechselstrom, 50 Hz).**

- Ansonsten besteht die Gefahr, dass ein Feuer entsteht oder Sie einen elektrischen Schock bekommen.
- Befolgen Sie bitte die Installationsanweisungen für das Land, in dem das NEOREST-Gerät installiert wird.

**Schließen Sie das NEOREST immer an die Kaltwasserversorgung an.**

- Bei Nichtbeachtung kann es zu Verbrennungen und Fehlfunktionen des Geräts kommen.

**Vermeiden Sie Niedrigtemperaturverbrennungen.**

- Wenn Sie längere Zeit auf dem Gerät sitzen, stellen Sie die Sitztemperatur "aus".
- Bevor eine Person der folgenden Gruppen den beheizten Sitz oder den Warmlufttrockner benutzt, sollte jemand anderes die Sitztemperatur auf "aus" stellen und die Lufttrocknertemperatur auf "niedrig".

- Kinder, ältere Personen und Personen, welche die Temperatur nicht selbst regulieren können.
- Kranke oder physisch eingeschränkte Personen und andere, die sich nicht frei bewegen können.
- Personen, die Medikamente eingenommen haben, die zur Schläfrigkeit führen können (Schlafmittel, Erkältungsmedizin usw.), Personen, die viel Alkohol getrunken haben, äußerst müde Personen und andere, die unbeabsichtigt einschlafen könnten.

**Entfernen Sie regelmäßig Staub an den Kontakten des Netzsteckers oder anderen Teilen und stecken Sie den Stecker ganz in die Steckdose.**

- Staub könnte zu Feuer oder Stromschlägen führen. Ziehen Sie den Stecker und reinigen Sie ihn mit einem trockenen Tuch.

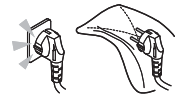

**Wenn Sie den Netzstecker ziehen, ziehen Sie immer am Stecker selbst.**

- Wenn Sie am Kabel ziehen, können Stecker und Kabel beschädigt werden und zu Feuer oder Stromschlag führen.

**So lässt sich die Gefahr von Verbrennungen, Tod durch Stromschlag, Feuer oder anderen Verletzungen verringern:**

- Es ist eine sorgfältige Beaufsichtigung notwendig, wenn dieses Produkt von oder in der Nähe von Kindern oder Personen mit körperlichen Einschränkungen verwendet wird.
- Verwenden Sie dieses Produkt nur für den in dieser Anleitung beschriebenen Zweck. Verwenden Sie nur das vom Hersteller empfohlene Zubehör.
- Halten Sie das Kabel von heißen Oberflächen fern.
- Schließen Sie dieses Produkt nur an eine korrekt geerdete Steckdose an. Lesen Sie die Anweisungen zur Erdung des Produkts unten.
- Der Tank sollte nur mit Wasser gefüllt werden.



Nicht auseinander nehmen

**Nehmen Sie das Gerät nie auseinander und reparieren oder verändern Sie es nicht.**

- Dies kann zu Feuer oder Stromschlag führen.











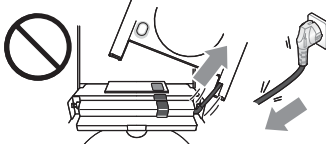

Nicht mit nassen Händen berühren

**Ziehen Sie den Netzstecker nicht mit nassen Händen.**

- Dies kann zu einem Stromschlag führen.

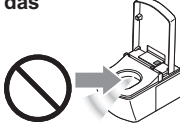
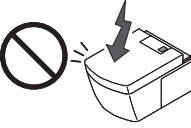
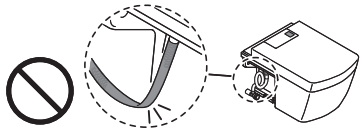

 <b>WARNUNG</b>	
 Verboten	<p><b>Benutzen Sie das NEOREST-Gerät nicht mehr, wenn es nicht korrekt funktioniert.</b></p> <ul style="list-style-type: none"> <li>Ziehen Sie in den folgenden Situationen den Netzstecker und schließen Sie das Wasserabsperrventil, um die Wasserversorgung zu unterbrechen.</li> </ul> <p><b>Mögliche Fehlfunktionen</b></p> <ul style="list-style-type: none"> <li>Es tritt Wasser an den Rohren oder aus dem Hauptgerät aus.</li> <li>Das NEOREST-Gerät hat einen Riss oder eine Beschädigung.</li> <li>Es gibt ein ungewöhnliches Geräusch oder einen ungewöhnlichen Geruch.</li> <li>Aus dem Gerät tritt Rauch aus.</li> <li>Das Gerät ist ungewöhnlich heiß.</li> <li>Die Toilette ist verstopft.</li> </ul> <ul style="list-style-type: none"> <li>Eine Weiterverwendung eines nicht korrekt funktionierenden oder defekten Geräts kann zu Feuer, Stromschlag oder Überschwemmung des Raumes, in dem sich das Gerät befindet, führen.</li> </ul>
	<p><b>Tun Sie nichts, was das Stromkabel oder Sitzkabel beschädigen könnte.</b></p> <p>Ziehen Sie nicht an den Kabeln, verdrehen Sie sie nicht, biegen Sie sie nicht übermäßig, beschädigen Sie sie nicht absichtlich und verändern oder erhitzen Sie die Kabel nicht. Stellen Sie keine schweren Objekte auf die Kabel.</p>  <ul style="list-style-type: none"> <li>Die Weiterverwendung eines Geräts mit beschädigtem Kabel kann zu Feuer, Stromschlag oder Kurzschluss führen.</li> </ul>
	<p><b>Verwenden Sie keine lockere Steckdose.</b></p> <ul style="list-style-type: none"> <li>Dies kann zu Feuer oder Stromschlag führen.</li> </ul>
	<p><b>Benutzen Sie für dieses Produkt keine andere als die angegebene Stromversorgung (220-240 V Wechselstrom, 50 Hz).</b></p> <ul style="list-style-type: none"> <li>Ansonsten besteht die Gefahr, dass ein Feuer entsteht oder Sie einen elektrischen Schock bekommen.</li> </ul>
	<p><b>Verwenden Sie keine Steckdosen oder Verkabelungen, welche die Nennwerte überschreiten.</b></p> <ul style="list-style-type: none"> <li>Die Verwendung mehrpoliger Netzteile und andere Aktionen, bei denen die Nennwerte überschritten werden, können durch überschüssige Hitze Feuer verursachen.</li> </ul>
	<p><b>Verwenden Sie ausschließlich Leitungswasser oder als Leitungswasser geeignetes Brunnenwasser (Grundwasser).</b></p> <ul style="list-style-type: none"> <li>Bei Verwendung anderer Wasserquellen kann es zu Hautreizungen und anderen Problemen kommen.</li> </ul>
 Zuerst den Stecker ziehen	<p><b>So lässt sich die Gefahr von Verbrennungen, Tod durch Stromschlag, Feuer oder anderen Verletzungen verringern:</b></p> <ul style="list-style-type: none"> <li>Betreiben Sie dieses Produkt nie, wenn es ein beschädigtes Kabel oder einen beschädigten Stecker hat oder wenn es nicht korrekt funktioniert, fallengelassen oder beschädigt wurde oder wenn es ins Wasser gefallen ist. Bringen Sie das Produkt zur Überprüfung und Reparatur zu TOTO Europe GmbH.</li> <li>Blockieren Sie nie die Luftöffnungen des Produkts und stellen Sie es nicht auf eine weiche Oberfläche wie z. B. ein Bett oder eine Couch, auf der die Luftöffnungen blockiert werden könnten. Stellen Sie sicher, dass keine Fusseln, Haare o. ä. in die Luftöffnungen gelangen.</li> <li>Verwenden Sie das Produkt nie, wenn Sie müde oder schläfrig sind.</li> <li>Lassen Sie nichts in eine Öffnung oder einen Schlauch fallen und stecken Sie dort nichts hinein.</li> <li>Verwenden Sie das Produkt nicht im Freien oder an Orten, wo Sprühprodukte verwendet werden oder Sauerstoff zugeführt wird.</li> </ul>
	<p><b>Ziehen Sie immer zuerst den Netzstecker aus der Steckdose, bevor eine Reinigung erfolgt.</b></p> <ul style="list-style-type: none"> <li>Andernfalls können Feuer oder Stromschlag verursacht werden.</li> <li>* Die Verwendung der "WAND CLEANING-Taste" ist eine Ausnahme von dieser Regel.</li> </ul> 

 <b>VORSICHT</b>	
 Leicht entzündlich	<p><b>Bringen Sie keine brennenden Zigaretten oder anderen brennenden Materialien in die Nähe des Geräts.</b></p> <ul style="list-style-type: none"> <li>Dies könnte zu Feuer führen.</li> </ul>
 Verboten	<p><b>Stecken Sie weder Ihre Finger noch irgendwelche Gegenstände in das Warmluftgebläse.</b></p> <p>Stellen Sie keine Gegenstände auf das Warmluftgebläse und decken Sie es nicht mit Kleidungsstücken ab.</p>  <ul style="list-style-type: none"> <li>Dies könnte zu Feuer, Stromschlägen oder Ausbrennen führen.</li> </ul>
	<p><b>Setzen Sie das Hauptgerät keinen starken Kräften oder plötzlichen Stößen aus. Steigen Sie nicht auf den Sitz, den Toilettendeckel oder einen anderen Teil des Hauptgeräts. Stellen Sie keine schweren Objekte darauf.</b></p>  <ul style="list-style-type: none"> <li>Sollte das Hauptgerät kaputtgehen oder sich ablösen und herunterfallen, kann dies zu Verletzungen führen.</li> <li>Wenn die Toilette kaputt geht, könnte der Raum, in dem sich das Gerät befindet, überschwemmt werden.</li> </ul>
	<p><b>Wenn Sie die Plastikteile reinigen, einschließlich des Sitzes und des Deckels, verwenden Sie verdünntes (pH-neutrales) Geschirrspülmittel. Benutzen Sie folgendes nicht:</b> WC-Reiniger, Haushaltsreiniger, Waschbenzin, Verdünner, Scheuerpulver, Scheuerschwämme usw.</p> <ul style="list-style-type: none"> <li>Diese können das Plastik beschädigen oder Risse verursachen, die zu Verletzungen führen können.</li> <li>Sie können den Wasserzulaufschlauch beschädigen und zu Wasseraustritt führen.</li> </ul>
	<p><b>Nehmen Sie nicht das Ablaufventil mit eingebautem Wasserfilter ab, solange das Wasserabsperrventil geöffnet ist.</b></p> <ul style="list-style-type: none"> <li>Andernfalls strömt Wasser aus. ► Vgl. dazu "Reinigen des Ablaufventils mit eingebautem Wasserfilter" auf S. 38.</li> </ul>
	<p><b>Spülen Sie außer Toilettenpapier und Exkrementen nichts die Toilette hinunter.</b></p> <ul style="list-style-type: none"> <li>Ansonsten könnte die Toilette verstopft werden, wodurch Wasser aus der Toilettenschüssel austreten und den Raum überschwemmen könnte.</li> </ul>
	<p><b>Biegen und quetschen Sie den Wasserzulaufschlauch nicht.</b></p>  <ul style="list-style-type: none"> <li>Andernfalls kann Wasser austreten.</li> </ul>
 So lässt sich die Gefahr eines tödlichen Stromschlags verringern:	<ul style="list-style-type: none"> <li>Verwenden Sie das NEOREST nicht während des Badens.</li> <li>Platzieren oder lagern Sie das Produkt nicht an einem Ort, wo es herunterfallen oder in eine Wanne oder ein Becken fallen könnte.</li> <li>Stellen Sie das Gerät nicht in Wasser und lassen Sie es nicht in Wasser oder andere Flüssigkeiten fallen.</li> <li>Versuchen Sie nicht, das Gerät zu bergen, wenn es ins Wasser gefallen ist. Ziehen Sie sofort den Netzstecker.</li> </ul>
	<p><b>Lassen Sie kein heißes Wasser durch die Toilettenschüssel laufen.</b></p> <ul style="list-style-type: none"> <li>Heißes Wasser kann die Toilettenschüssel beschädigen und Verletzungen verursachen.</li> </ul>
	<p><b>Berühren Sie bei Rissbildung oder Bruch eines Keramiktells niemals die beschädigten Stellen.</b></p> <ul style="list-style-type: none"> <li>Bei beschädigten Teilen besteht Verletzungsgefahr. Tauschen Sie diese Teile so bald wie möglich aus.</li> </ul>

## ⚠ VORSICHT

Wenn das NEOREST für längere Zeit nicht verwendet wird, schließen Sie das Wasserabsperrventil, lassen Sie das Wasser ablaufen und ziehen Sie den Netzstecker.

► Vgl. "Ablassen des Wassers" auf S. 47.

- Ziehen Sie aus Sicherheitsgründen den Netzstecker.
- Lassen Sie Wasser durch das Gerät laufen, bevor Sie es wieder verwenden, da das darin verbliebene Wasser verunreinigt sein kann und somit Hautentzündungen oder andere Probleme hervorrufen könnte.

► Vgl. "Wiederherstellen des Wasserzulaufs nach Ablassen des Wassers aus dem NEOREST" auf S. 48.

Wenn eine undichte Stelle besteht, schließen Sie das Wasserabsperrventil, um den Wasserzulauf zu stoppen.

Zum Schließen im Uhrzeigersinn drehen



Erforderlich

Befestigen Sie das Ablaufventil mit eingebautem Wasserfilter gut.

- Ansonsten kann Wasser austreten.

Vermeiden Sie Schäden durch Kälte.

- Schäden durch Kälte können die Wasserzulaufrohre und das Innere des Geräts beschädigen und zu einer undichten Stelle führen.
- Verwenden Sie eine Heizung oder halten Sie die Toilette auf andere Weise warm.

► Vgl. "Vorbereitende Maßnahmen bei Kälte" auf S. 45.

Wenn die Toilette verstopft ist, ziehen Sie bitte den Netzstecker und befreien Sie das verstopfte Rohr mit Hilfe einer Saugglocke ("Pümpel"), die Sie in jedem entsprechenden Laden erhalten.

- Wenn Sie den Netzstecker nicht ziehen, schaltet sich die automatische Reinigungsfunktion ein, wodurch Wasser aus der Toilette austreten und den Raum überschwemmen kann.

## Anweisungen zur Erdung des Produkts

Dieses Produkt muss geerdet werden. Wenn ein elektrischer Kurzschluss auftritt, verringert die Erdung das Risiko eines Stromschlags durch Bereitstellung einer Ableitung für den elektrischen Strom. Dieses Produkt verfügt über ein Kabel mit einer Masseleitung und einem Schuko-Stecker. Der Stecker muss in eine Steckdose gesteckt werden, die korrekt installiert und geerdet ist.

Eine falsche Nutzung des Schuko-Steckers kann zu Stromschlagrisiko führen.

Wenn das Kabel oder der Stecker eine Reparatur oder einen Austausch erfordern, schließen Sie die Masseleitung nicht an einen der flachen Stifte an. Die Masseleitung hat außen eine grüne Isolierung und kann gelbe Streifen haben. Ziehen Sie einen qualifizierten Elektriker oder Servicetechniker zu Hilfe, wenn Sie die Anweisungen zum Anschluss an die Masse nicht vollständig verstehen oder wenn Sie sich nicht sicher sind, ob das Produkt korrekt an Masse angeschlossen ist.

Dieses Produkt ist ab Werk mit einem speziellen elektrischen Kabel und Stecker ausgestattet, die ein Anschließen an einen geeigneten elektrischen Kreis erlauben. Prüfen Sie, ob das Produkt an eine Steckdose mit der gleichen Konfiguration wie der Stecker angeschlossen ist. Verwenden Sie zusammen mit diesem Produkt keinen Adapter. Verändern Sie den mitgelieferten Stecker nicht. Wenn der Stecker und die Steckdose nicht miteinander kompatibel sind, lassen Sie von einem qualifizierten Elektriker eine passende Steckdose installieren. Wenn das Produkt neu angeschlossen werden muss, damit es mit einer anderen Art eines elektrischen Kreises verwendet werden kann, muss der Neuanschluss durch qualifizierte Servicetechniker erfolgen.

Falls ein Verlängerungskabel benötigt wird, verwenden Sie nur ein dreipoliges Verlängerungskabel, das einen dreipoligen Schuko-Stecker und eine Steckdose mit drei Kontakten hat, in die der am Produktkabel befindliche Stecker passt. Ersetzen oder reparieren Sie ein beschädigtes Kabel.

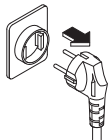

Heben Sie diese Anweisungen auf.

# Sicherheitsvorkehrungen für die Benutzung

Bitte befolgen Sie diese Anweisungen zu Ihrem NEOREST-Gerät.

Wischen Sie das Hauptgerät, den Sitz oder den Toilettendeckel nicht mit einem trockenen Tuch, Toilettenpapier oder ähnlichen Materialien ab.

► "Reinigen des NEOREST-Geräts" auf S. 33.

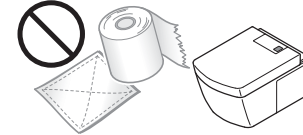

Lehnen Sie sich nicht gegen den Toilettendeckel.

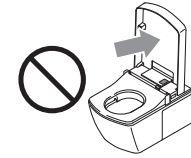

Vermeiden Sie es, auf das Hauptgerät und die Düse zu urinieren.

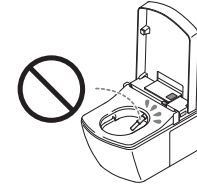

Ziehen Sie bei Gewittern den Netzstecker.

- Beachten Sie: Der Netzstecker befindet sich hinter der Abdeckung auf der rechten Seite. Entfernen der Abdeckung ► Vgl. S. 16

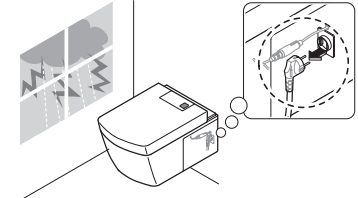

Bedecken Sie den Sitzsensor, die Personensensoren, den Signalsender und Signalempfänger der Fernbedienung nicht.

- Ansonsten funktioniert das Gerät möglicherweise nicht richtig.



Verwenden Sie Radios und ähnliche Geräte nicht in der Nähe Ihres NEOREST-Geräts.

- Das Gerät könnte das Radiosignal stören.

Nicht direktem Sonnenlicht aussetzen.

- Ansonsten könnten sich die Farben verändern oder es können ungleichmäßige Temperaturen beim beheizten Sitz auftreten, außerdem kann die Fernbedienung aufgrund der Temperaturveränderungen Fehlfunktionen aufweisen.

Entfernen Sie Kindersitze nach der Benutzung.

- Einige Funktionen können nicht benutzt werden, wenn sich ein solcher Sitz auf dem NEOREST-Gerät befindet.

Können "Spritzer" beim Benutzen der Toilette vermieden werden?

Tipps 1

Spritzer, die beim Benutzen der Toilette sowie beim Urinieren im Stehen entstehen, werden durch das Wasser in der Toilette verursacht.

In Abhängigkeit von Form und Menge der Exkremente und vom Winkel und der Stärke des Urinstrahls sowie anderen Faktoren, spritzt das Wasser manchmal aus der Toilette heraus. Dieses Wasser ist jedoch notwendig, damit durch das Abwasser keine unangenehmen Gerüche entstehen, weshalb es nicht abgelassen werden kann. Wenn Sie vor der Benutzung der Toilette ein wenig Toilettenpapier in das Wasser legen, lassen sich Spritzer leicht verringern.

Außerdem können Urinspritzer verringert werden, wenn Sie in die Mitte des Wassers urinieren.

# Effiziente Benutzung

Sparen Sie Energie, um die Umwelt zu schützen.

## Nutzung der Stromsparfunktion

### Über Zeitschaltuhr gesteuerte Stromsparfunktion

► Vgl. S. 27.

Wenn dies einmal eingestellt ist, schaltet sich die Heizvorrichtung für das Warmwasser und den Sitz jeden Tag zur gleichen Zeit ab, um Strom zu sparen. Die Dauer der Stromsparfunktion kann auf 3, 6 oder 9 Stunden eingestellt werden.

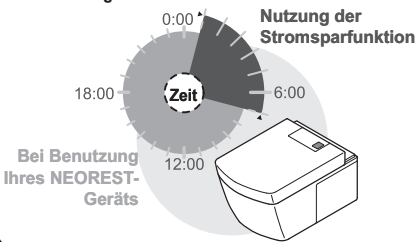

Die Stromspar-Zeitschaltuhr und die Intelligente Stromsparfunktion können gleichzeitig genutzt werden.

### Intelligente Stromsparfunktion

► Vgl. S. 27.

Diese Funktion spart dadurch Strom, dass Zeiten, in denen die Toilette wenig genutzt wird, gespeichert werden und die Sitztemperatur automatisch verringert wird.

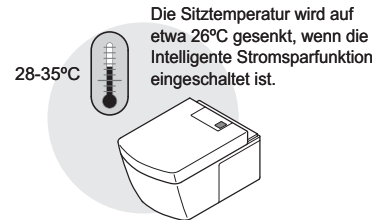

## Temperatur niedriger einstellen

Stellen Sie die Temperatur gerade so hoch ein, dass sich der Sitz nicht kalt anfühlt, um Energie zu sparen.

► Vgl. S. 20.

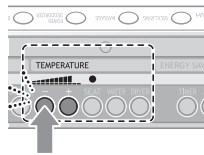

## Toilettendeckel schließen

Durch Schließen des Toilettendeckels wird weniger Wärme von der Sitzoberfläche abgegeben, sodass Energie gespart wird.

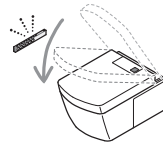

Stellen Sie den Ein/Aus-Taste auf "aus", wenn das Gerät längere Zeit nicht genutzt wird

Wenn Sie beispielsweise weggehen, stellen Sie  auf "aus", um so Strom zu sparen.

► Vgl. S. 17.

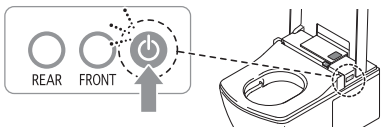

# Funktionsüberblick

Produktname und -nummer sind auf der Unterseite des Deckels aufgedruckt.

Reinigungsfunktionen		Seite
Analreinigung	Zur Reinigung des Analbereichs.	18
Sanfreinigung	Zur Reinigung des Analbereichs mit einem sanften Wasserstrahl.	18
Intimreinigung	Für Bidet-Funktion für Frauen betätigen.	18
Waschpositionseinstellung	Zum Einstellen der Düsenposition nach vorne und nach hinten.	18
Wasserdruckeinstellung	Zum Einstellen des Wasserdrucks.	18
Rundumreinigung	Bewegt die Düse vor und zurück, um einen größeren Bereich gründlich zu reinigen.	18
Massagereinigung	Zur Reinigung mit variierendem Wasserdruck.	18

Besondere Ausstattungsmerkmale		Seite
Beheizter Sitz	Wärmt den Toilettensitz.	-
Warmlufttrockner	Trocknet nasse Stellen.	18
Temperaturregulierung	Zum Einstellen der Temperatur des Warmwassers, des Sitzes und des Trockners.	20
Luftreiniger	Eliminiert Gerüche innerhalb der Toilette.	22
Power-Luftreiniger	Eliminiert Gerüche innerhalb der Toilette mit größerer Saugkraft.	23
Automatischer Power-Luftreiniger	Schaltet den Power-Luftreiniger automatisch ein, wenn jemand vom Sitz aufsteht.	22
Fernbedienung	Zur Steuerung Ihres NEOREST-Geräts aus einer bequemen Position.	13
Sitzsensor	Löst verschiedene Funktionen aus, wenn sich eine Person auf den Sitz setzt.	19
Fernbedientes Öffnen/Schließen des Sitzes und des Deckels	Der Sitz und der Deckel kann mit Hilfe der Fernbedienung geöffnet und geschlossen werden.	24
Automatisches Öffnen und Schließen	Wenn die Anwesenheit einer Person erkannt wird, öffnet und schließt sich der Deckel automatisch.	24
Fernbediente Toilettenspülung	Die Toilettenspülung kann mit Hilfe der Fernbedienung betätigt werden.	25
Automatisches Spülen	Die Toilettenspülung wird automatisch ausgelöst, wenn jemand von der Toilette aufsteht.	26

Stromsparfunktionen		Seite
Über Zeitschaltuhr gesteuerte Stromsparfunktion	Wenn dies einmal eingestellt ist, schaltet sich die Heizvorrichtung für das Warmwasser und den Sitz jeden Tag zur gleichen Zeit ab, um Strom zu sparen. (Die Dauer der Stromsparfunktion kann auf 3, 6 oder 9 Stunden eingestellt werden.)	27, 28, 29
Intelligente Stromsparfunktion	Diese Funktion spart dadurch Strom, dass Zeiten, in denen die Toilette wenig genutzt wird, gespeichert werden und die Sitztemperatur automatisch verringert wird.	27, 30
Betriebstaste	Wird dieser Schalter "aus" geschaltet, werden Sitzheizung und andere Funktionen ausgeschaltet, wodurch Strom gespart wird.	17

Reinigungsfunktionen		Seite
Sitz an- und abmontieren	Der Sitz kann einfach abmontiert werden. Dies ermöglicht eine einfache Reinigung.	34, 35
Selbstreinigung	Die Düsen spitze wird vor und nach dem Waschen automatisch gründlich gereinigt.	-
Düsenbeschichtung	Die Düse hat eine Beschichtung, auf der Schmutz nicht hängen bleibt.	-
WAND CLEANING-Taste	Die Düse kann ausgefahren werden, ohne dass Wasser austritt, so dass sie leicht zu reinigen ist.	37
Einfache Toilettenreinigung	Die CeFiONtect-Technologie führt dazu, dass sich Schmutz nicht in der Toilettenschüssel festsetzt und diese daher einfach zu reinigen ist.	-
Dichtring für Schmutzwasser	Hält den Bereich zwischen Hauptgerät und Toilette sauber.	10
Kein Rand	Im Innern der Toilettenschüssel gibt es keinen Rand.	-
Vollständig abgedeckter Deckel	Die Oberfläche kann durch kurzes Abwischen gereinigt werden.	-

# Bezeichnungen der Teile

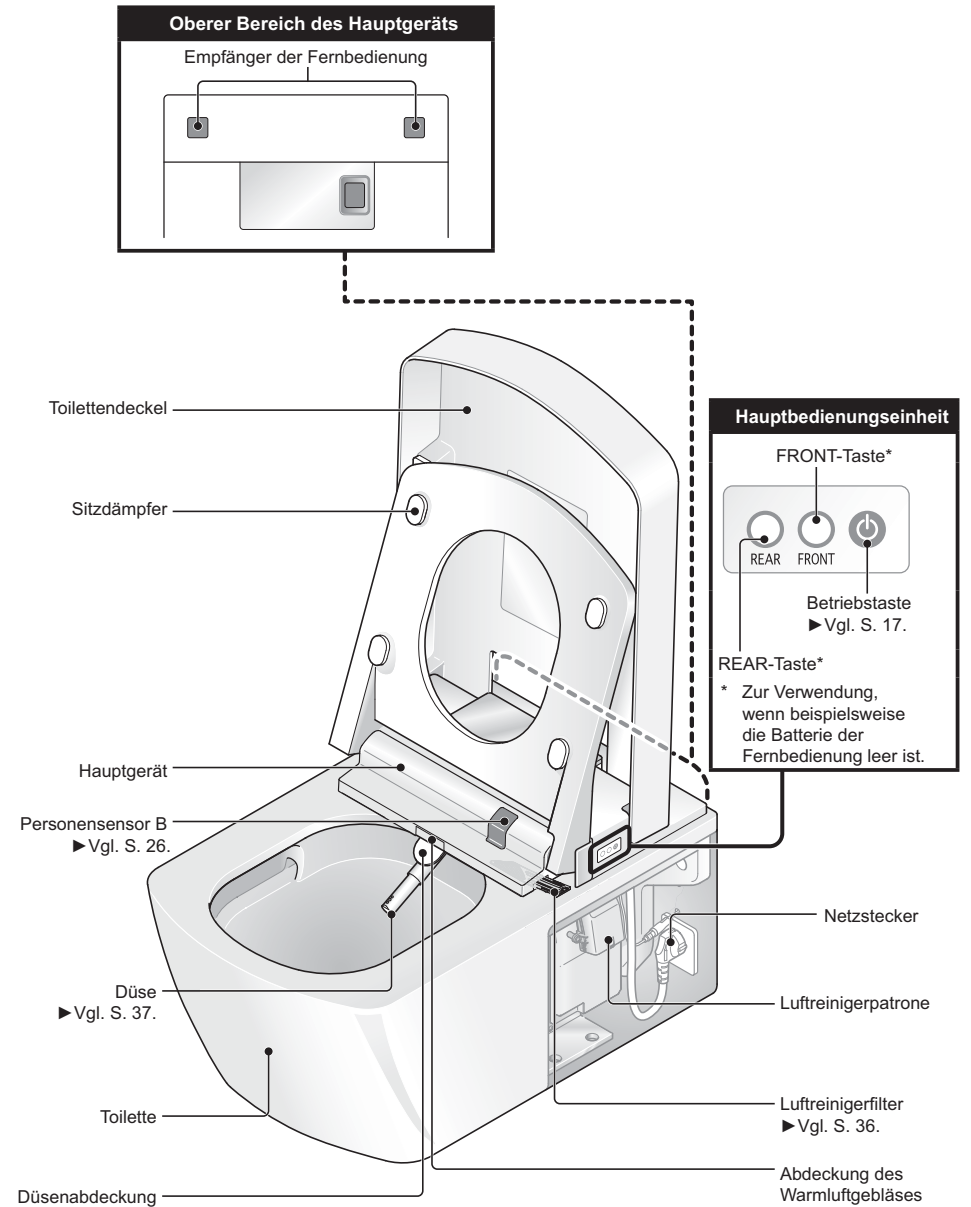
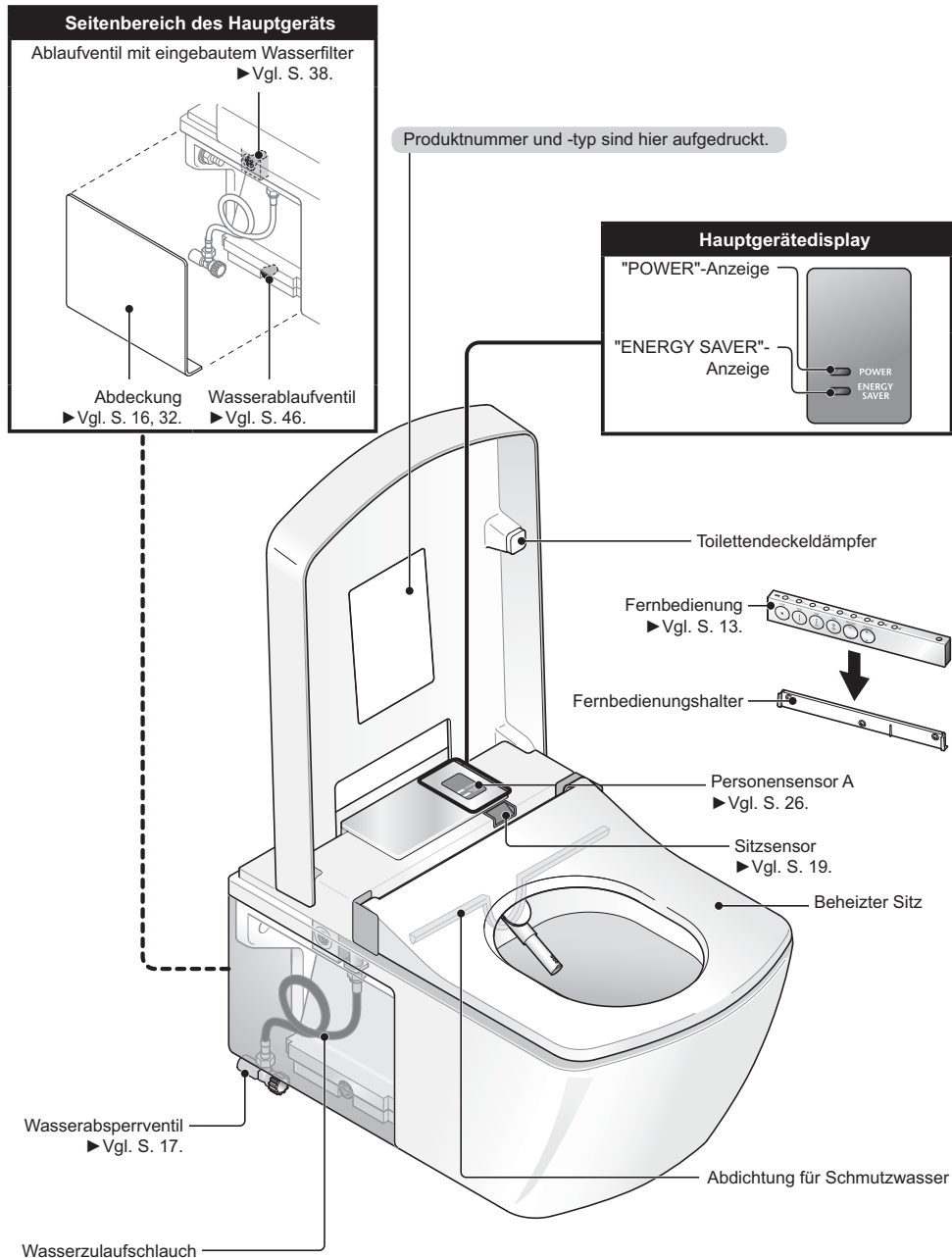

(Abbildung NEOREST SE)

Die Form des Deckels und des Displays sind beim NEOREST LE anders.

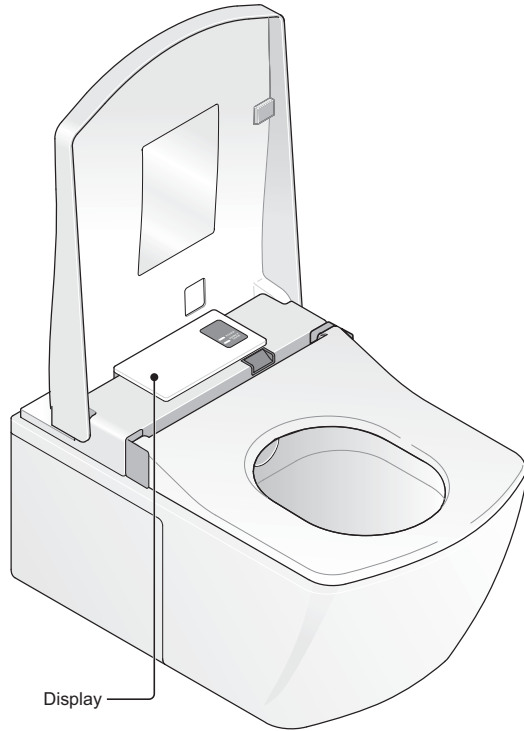

(Wenn der Deckel offen ist)

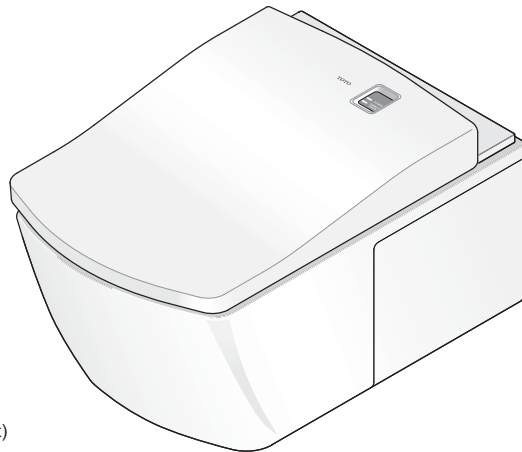

(Wenn der Deckel geschlossen ist)

• In dieser Bedienungsanleitung werden die Abbildungen von NEOREST SE gezeigt.

## Fernbedienung

### Vorne

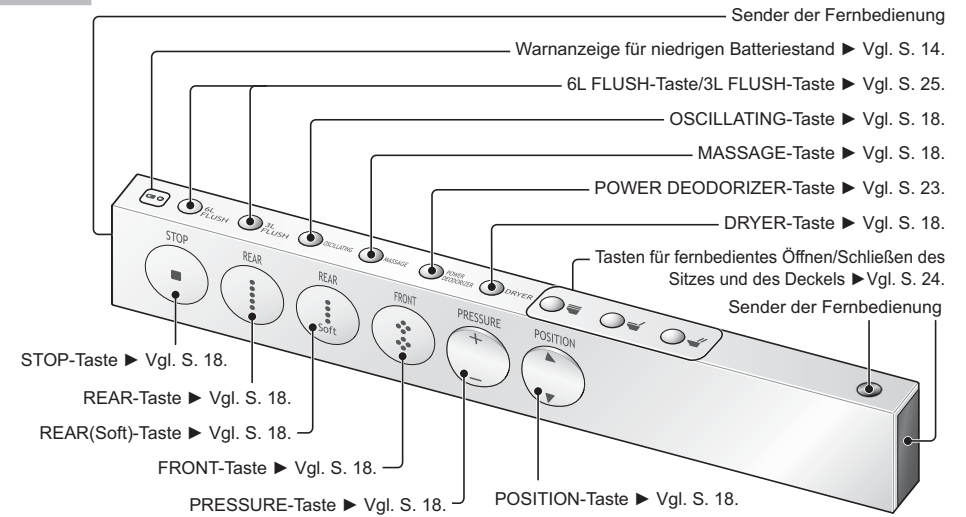

### Hinten

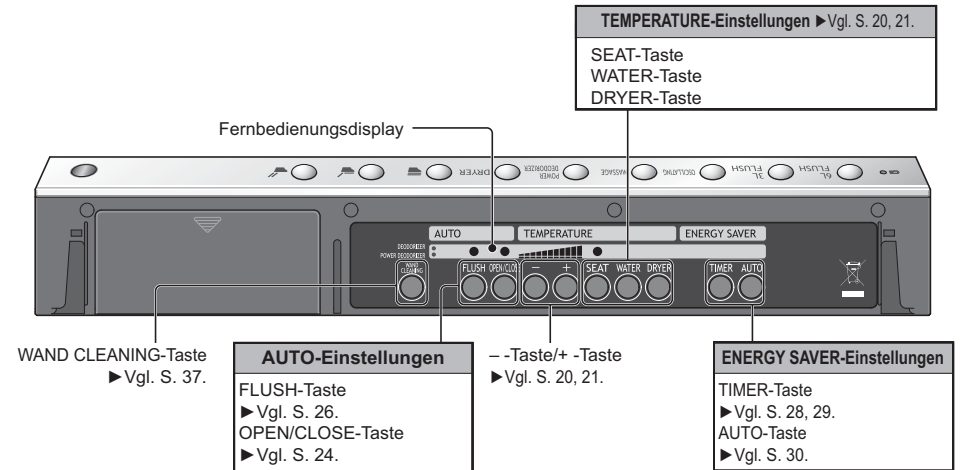

- Die Warnanzeige bei niedrigem Batteriestand blinkt, wenn die Batterien leer werden. Wechseln Sie die Batterien so bald wie möglich. ▶ Vgl. S. 14.

### Die elektrischen Töne

- Wenn eine Taste der Fernbedienung betätigt wird und das Hauptgerät ein Signal empfängt gibt das Gerät einen elektrischen Ton ab. Dieses Gerät hat drei verschiedene elektrische Töne.
  - Kurzer Piepton** ..... ertönt, wenn eine Taste der Fernbedienung gedrückt wird und das Hauptgerät ein Signal empfängt.
  - Langer Piepton** ..... ertönt, wenn die Taste "STOP" gedrückt wird oder wenn eine Funktion (über Zeitschaltuhr gesteuerte Stromsparfunktion, Rundumreinigung usw.) ausgeschaltet wird.
  - Doppelter Piepton** ..... ertönt, wenn die Wasser- oder Sitztemperatur auf "hoch" eingestellt ist.



# Vor der Verwendung

## Legen Sie Batterien in die Fernbedienung ein

### 1 Nehmen Sie die Fernbedienung vom Fernbedienungshalter.

- Halten Sie die Fernbedienung mit beiden Händen an den Seiten fest und heben Sie sie gerade nach oben.

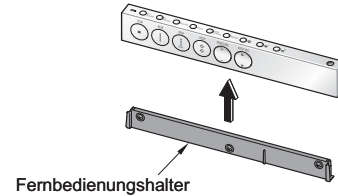

### 2 Öffnen Sie die Batterieabdeckung auf der Rückseite der Fernbedienung und legen Sie zwei AA-Batterien ein.

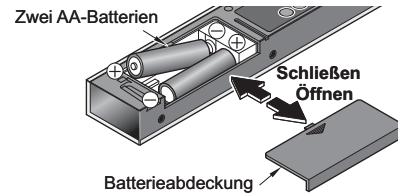

### 3 Schließen Sie die Batterieabdeckung.

- ◆ Überprüfen Sie die Anzeige hier!

#### Fernbedienungsdisplay

Wenn die Batterien korrekt eingelegt sind, erscheint nach Aufleuchten aller Anzeigen das Fernbedienungsdisplay wie in der Abbildung gezeigt.

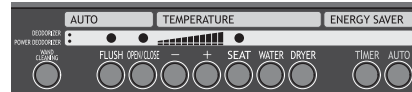

### 4 Legen Sie die Fernbedienung wieder in den Fernbedienungshalter.

#### Batterien

Verwenden Sie Alkali-Batterien.

Beachten Sie folgende Vorsichtsmaßnahmen, um ein Aufplatzen oder Auslaufen der Batterien zu vermeiden.

- Wenn Sie die Batterien austauschen, verwenden Sie zwei neue Batterien derselben Marke.
- Nehmen Sie die Batterien aus der Fernbedienung, wenn diese für eine längere Zeit nicht benutzt wird.
- Verwenden Sie keine wiederaufladbaren Batterien.

Wann Sie die Batterien wechseln sollen

Die Warnanzeige bei niedrigem Batteriestand auf der Fernbedienung blinkt, wenn die Batterien leer werden. Legen Sie so bald wie möglich neue Batterien in die Fernbedienung.

Je nach Größe des Raums und Form und Material von Wänden, Fußböden und anderen Gegenständen funktioniert die Übertragung möglicherweise schon nicht mehr, bevor die Warnanzeige bei niedrigem Batteriestand anfängt zu blinken. Legen Sie in diesem Fall neue Batterien ein.

## Bei angeschraubter Fernbedienung zur Vermeidung von Diebstahl

- Lösen Sie die Befestigungsschraube und nehmen Sie die Fernbedienung ab. Ziehen Sie die Schrauben fest an, wenn Sie sie wieder anbringen, damit die Teile gut befestigt sind.
- \* Verwenden Sie dafür einen Kreuzschlitzschraubendreher (Bit Größe 1 oder Präzisionsschraubendreher).
- \* Wenn Sie die Schrauben wieder anbringen, ziehen Sie sie nicht weiter an, wenn Sie einmal fest sind. Ansonsten könnten der Fernbedienungshalter oder andere Teile beschädigt werden.

### 1 Lösen Sie die Befestigungsschrauben (eine auf der linken und einer auf der rechten Seite) mit einem Kreuzschlitzschraubendreher.

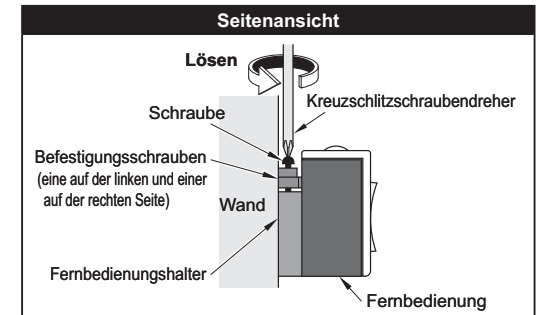
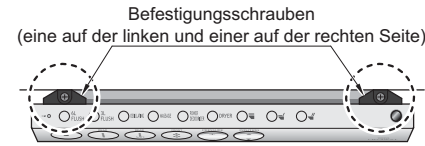

### 2 Nehmen Sie die Fernbedienung vom Fernbedienungshalter.

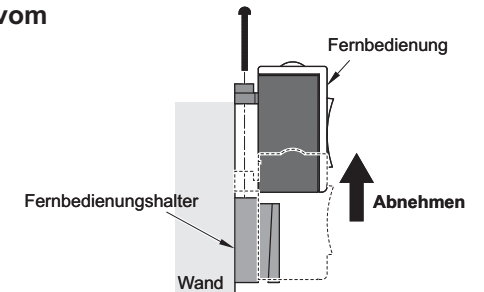

## Anschalten und Vorbereiten des Geräts

Der Netzstecker befindet sich hinter der Abdeckung auf der rechten Seite.  
Gehen Sie auf die gleiche Weise vor, wenn Sie die Abdeckungen auf der rechten und auf der linken Seite anbringen und entfernen.  
Seien Sie vorsichtig! Ein Herunterfallen kann zu Schäden führen!

### 1 Entfernen Sie die Abdeckung.

- Lösen Sie die Schrauben auf der Unterseite der Abdeckung (rechts), nehmen Sie sie heraus und ziehen Sie daraufhin die Abdeckung zuerst nach unten und dann heraus.

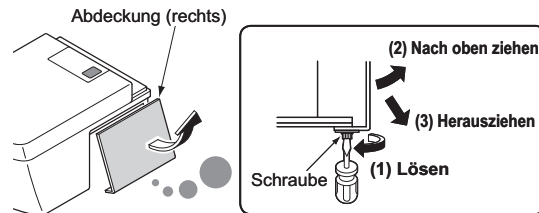

### 2 Stecken Sie den Netzstecker in die Steckdose.

- Die "POWER"-Anzeige leuchtet automatisch.
- Die Spülung der Toilette startet automatisch.

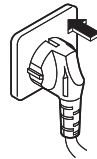

### 3 Bringen Sie die Abdeckung wieder an.

- Richten Sie die Abdeckung (rechts) an der Abdeckungsline aus und bringen Sie sie an, indem Sie die unteren Schrauben mit einem Schlitzschraubendreher anziehen.

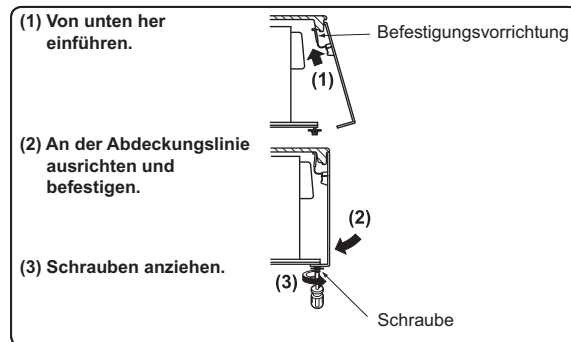

## Öffnen Sie das Wasserabsperrventil

### 1 Öffnen Sie das Wasserabsperrventil vollständig indem Sie es in Pfeilrichtung drehen.

Gegen den Uhrzeigersinn drehen und vollständig öffnen

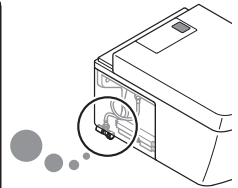
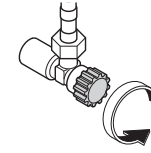

## Überprüfen des Hauptgerätedisplays

Leuchtet die "POWER"-Anzeige im Hauptgerätedisplay?

\* Wenn die "POWER"-Anzeige nicht leuchtet, kann keine der Funktionen verwendet werden. (Außer, wenn die Energiesparfunktion verwendet wird. ► Vgl. S. 27.)

Betätigen Sie auf der Hauptbedienungseinheit. (Die "POWER"-Anzeige leuchtet.)

Überprüfen Sie die Anzeige hier

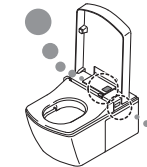

Überprüfen Sie die Anzeige hier



### Abschalten der Stromversorgung

Zum Abschalten der Stromversorgung drücken Sie die Taste .

- Die "POWER"-Anzeige schaltet sich aus.

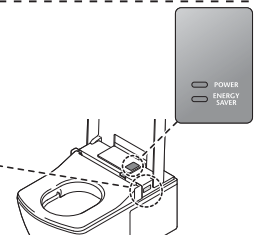
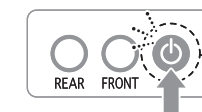

# Standardnutzung des NEOREST

## 1 Nähern Sie sich der Toilette.

**Der Deckel öffnet sich automatisch.**

Öffnen des Sitzes und des Deckels ▶ Vgl. S. 24.

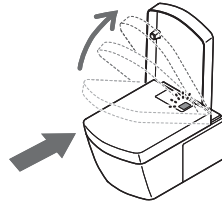

## 2 Setzen Sie sich auf den Toilettensitz.

Der Sitzsensor erkennt, wenn sich eine Person auf den Toilettensitz setzt. Alle Funktionen sind funktionsbereit.

- Der Luftreiniger schaltet sich ein.
- Testen Sie auch den Power-Luftreiniger.
- Benutzung des Power-Luftreinigers ▶ Vgl. S. 23.

## 3 Reinigen, Trocknen und Beenden.

Führen Sie diese Funktionen mit der Fernbedienung aus.

**Tipp** 1

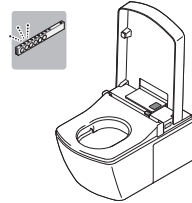

### STOP-Taste

Zum Abschalten der Reinigung (Anal- und Intimreinigung) und des Trockners betätigen.

### DRYER-Taste

Warme Luft trocknet die nassen Stellen sanft. Das Trocknen kann dadurch beschleunigt werden, dass Sie Wassertropfen mit Toilettenpapier wegwischen.

**Spezielle Reinigungsfunktion 1**  
▶ Siehe unten.

**Spezielle Reinigungsfunktion 2**  
▶ Siehe unten.

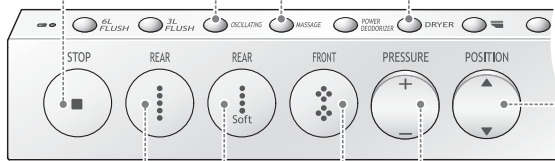

### POSITION-Taste

Zum Einstellen der gewünschten Reinigungsposition betätigen (fünf Stufen). Drücken Sie auf "▲", um die Position nach vorne, und "▼", um die Position nach hinten zu verstellen.  
\* Jedes Mal, wenn Sie die Tasten REAR, REAR(Soft) oder FRONT betätigen, wird die Position wieder auf die Standardposition zurückgesetzt (3. Schritt).  
Einstellen einer bevorzugten Reinigungsposition (vgl. S. 43)

### PRESSURE-Taste

Zum Einstellen des gewünschten Wasserdrucks betätigen (fünf Stufen). Betätigen Sie "+" zum Erhöhen und "-" zum Verringern des Wasserdrucks.  
\* Jedes Mal, wenn Sie die Tasten REAR, REAR(Soft) oder FRONT betätigen, wird die Position wieder auf die Standardposition zurückgesetzt (3. Schritt).  
Einstellen des bevorzugten Wasserdrucks (vgl. S. 43)

### REAR-Taste

Für Analreinigung betätigen.

### REAR(Soft)-Taste

Zur Reinigung des Analbereichs mit einem sanften Wasserstrahl.

### FRONT-Taste

Für Bidet-Funktion betätigen.

### Weitere praktische Funktionen

#### Spezielle Reinigungsfunktion 1

##### Rundumreinigung

Bei dieser Funktion bewegt sich die Düse vor und zurück, um einen größeren Bereich gründlich zu reinigen.

(1) Zur Benutzung diese Taste betätigen.

(2) Drücken Sie auf . Dadurch wird die Rundumreinigung gestartet.

(3) Drücken Sie erneut auf . Dadurch wird die Rundumreinigung beendet.

#### Spezielle Reinigungsfunktion 2

##### Massagereinigung

Dabei erfolgt die Reinigung mit variierendem Wasserdruck.

(1) Zur Benutzung diese Taste betätigen.

(2) Drücken Sie auf . Dadurch wird die Massagereinigung gestartet.

(3) Drücken Sie erneut auf . Dadurch wird die Massagereinigung beendet.

## 4 Stehen Sie vom Toilettensitz auf.

- Der automatische Power-Luftreiniger schaltet sich ein. Er schaltet sich nach etwa 2 Minuten wieder aus.
- Wenn Sie vom Toilettensitz aufstehen, fährt die Düse zum Teil aus und versprüht etwa 30 Sekunden lang Wasser, bevor sie in ihre inaktive Position zurückkehrt.\*
- \* Das verbleibende Wasser in der Düse fließt ab, so dass jedes Mal frisches Wasser benutzt wird.

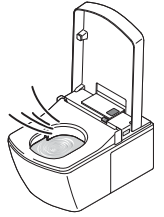

**Die Toilettenspülung startet nach etwa 5 Sekunden automatisch.**

Spülen ▶ Vgl. S. 25.

## 5 Entfernen Sie sich von der Toilette.

**Der Deckel schließt sich nach etwa 90 Sekunden automatisch.**

Schließen des Sitzes und des Deckels ▶ Vgl. S. 24.

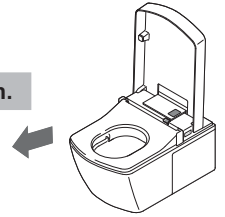

### Beachten Sie Folgendes

- Manchmal kommt während der Reinigung Wasser aus dem hinteren Teil der Düse. Dies ist eine notwendige Funktion.  
\* Wenn ständig Wasser aus der Düse austritt während keine Reinigung erfolgt, könnte ein Fehler vorliegen. Schließen Sie in diesem Fall das Wasserabsperrventil und wenden Sie sich an den Installateur oder den Händler des NEOREST.
- Das Wasser im Warmwassertank dehnt sich aus und tritt manchmal aus dem hinteren Teil der Düse aus.

### Der Sitzsensor

Wofür dient der Sitzsensor?

- Der Sitzsensor erkennt, wenn sich jemand auf den Toilettensitz setzt.
- Der Sitzsensor sendet wie in der Abbildung gezeigt Infrarotstrahlen aus.
- Unter gewissen Bedingungen ist es möglich, dass der Sitzsensor nicht richtig funktioniert.

▶ Vgl. S. 49-59.

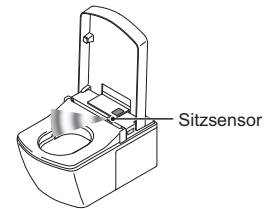

### Benutzung des NEOREST, wenn die Batterien der Fernbedienung leer sind

- Drücken Sie auf oder auf in der Hauptbedienungseinheit, um die Reinigungsfunktion zu starten.

(1) Stellen Sie sicher, dass die "POWER"-Anzeige im Hauptgerätedisplay an ist.

(2) Betätigen Sie den Schalter , um entweder Analreinigung oder Intimreinigung auszuwählen.

(3) Betätigen Sie den gleichen Schalter erneut, um die Reinigung zu beenden.

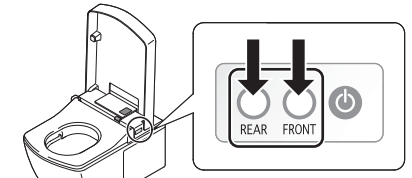

**Tipp** 1

**Setzen Sie sich ganz auf den Toilettensitz.**

Dadurch erreichen Sie eine genauere Reinigungsposition und die Wahrscheinlichkeit ist geringer, dass Wasser aus dem NEOREST herausspritzt.

# Praktische Funktionen

## Regulieren der Temperatur

Sie können die Wasser-, Sitz- und Trocknertemperatur mit der Fernbedienung einstellen. Stellen Sie die Temperatur so ein, wie Sie sie wünschen.

### 1 Nehmen Sie die Fernbedienung vom Fernbedienungshalter.

Wenn die Fernbedienung zur Diebstahlverhütung fest angebracht ist ► Vgl. S. 15.

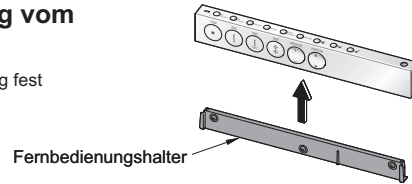

### 2 Regulieren der Temperatur.

- Betätigen Sie oder auf der Rückseite der Fernbedienung für die entsprechenden Temperatureinstellungen.

"●" leuchtet auf dem Fernbedienungsdisplay und die aktuelle Einstellung kann überprüft werden.



#### ◆ Hier überprüfen

#### Tasten für die TEMPERATURE-Einstellungen

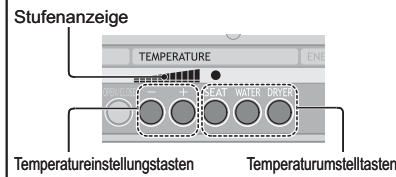

#### Temperatureinstellung des Sitzes

- Betätigen Sie und regulieren Sie die Temperatur mit Hilfe von und .
- Zum Abschalten der Sitzheizung drücken Sie auf bis alle Balken in der entsprechenden Anzeige verschwunden sind.
- Die Temperatur kann auf eine von insgesamt fünf Stufen eingestellt werden.

#### Rückseite der Fernbedienung

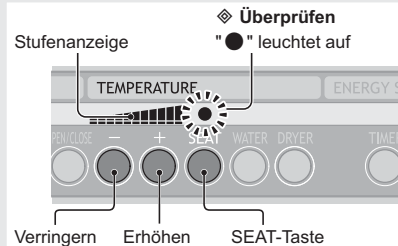

#### Einstellen der Wassertemperatur

- Betätigen Sie und regulieren Sie die Temperatur mit Hilfe von und .
- Zum Abschalten der Sitzheizung drücken Sie auf bis alle Balken in der entsprechenden Anzeige verschwunden sind.
- Die Temperatur kann auf eine von insgesamt fünf Stufen eingestellt werden.

#### Rückseite der Fernbedienung

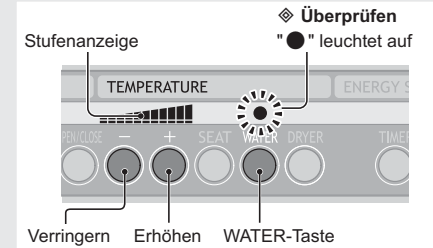

#### Einstellen der Trocknertemperatur

- Betätigen Sie und regulieren Sie die Temperatur mit Hilfe von und .
- Die Temperatur kann auf eine von insgesamt fünf Stufen eingestellt werden.
- Es gibt keine Einstellung für "aus".

#### Rückseite der Fernbedienung

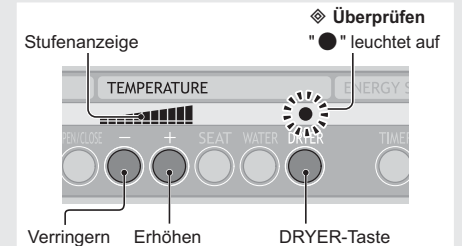

## Benutzung des Luftreinigers

Die drei Funktionsweisen des Luftreinigers sind: [Standard-Luftreiniger], [Power-Luftreiniger] und [automatischer Power-Luftreiniger].

### Benutzung des Standard-Luftreinigers und des automatischen Power-Luftreinigers

- Der Standard-Luftreiniger schaltet sich ein, wenn jemand auf dem Toilettensitz sitzt.
- Wenn jemand vom Toilettensitz aufsteht, schaltet sich der automatische Power-Luftreiniger ein und entfernt Gerüche in der Toilette.
- Der Standard-Luftreiniger und der automatische Power-Luftreiniger sind beide standardmäßig auf "ein" gestellt.

◆ Hier überprüfen

#### Rückseite der Fernbedienung

Vergewissern Sie sich, dass sowohl der Standard-Luftreiniger als auch der automatische Power-Luftreiniger auf der Anzeige auf der Rückseite der Fernbedienung auf "ein" gestellt sind.

◆ Überprüfen

Wenn der Standard-Luftreiniger oder der automatische Power-Luftreiniger eingeschaltet ist, wird "●" angezeigt.

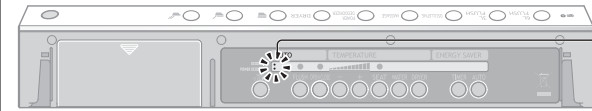

### 1 Setzen Sie sich auf den Toilettensitz.

Der Standard-Luftreiniger schaltet sich ein.

### 2 Stehen Sie vom Toilettensitz auf.

Der automatische Power-Luftreiniger schaltet sich ein. Er schaltet sich nach 2 Minuten automatisch wieder aus.

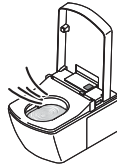

Ausschalten des Standard-Luftreinigers ► Vgl. S. 41.

Ausschalten des automatischen Power-Luftreinigers ► Vgl. S. 41.

## Benutzung des Power-Luftreinigers

- Benutzen Sie diese Funktion, wenn Sie auf dem Toilettensitz sitzen, um die Saugleistung zu erhöhen und unerwünschte Gerüche in der Toilette zu entfernen.

Tipp 1

### 1 Drücken Sie auf auf der Fernbedienung.

Der Power-Luftreiniger schaltet sich ein.

◆ Überprüfen

#### Rückseite der Fernbedienung

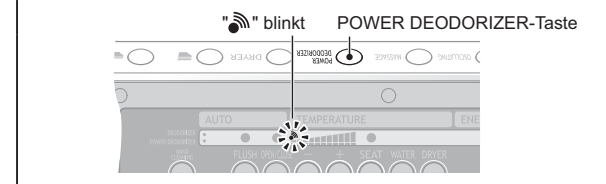

### 2 Betätigen Sie erneut auf der Fernbedienung.

Die Einstellung wird auf Standard-Luftreiniger zurückgesetzt.

Tipp 2

Tipp 1

- Der Power-Luftreiniger funktioniert nicht, wenn niemand auf der Toilette sitzt. Die Taste für den Power-Luftreiniger bleibt jedoch für bis zu zwei Minuten aktiviert, nachdem die betreffende Person vom Toilettensitz aufgestanden ist.

Tipp 2

- Wenn die Person aufsteht, ohne den Schalter  zu betätigen, schaltet er sich automatisch nach zwei Minuten ab.

## Öffnen/Schließen des Sitzes und des Deckels

Es gibt zwei Möglichkeiten zum Öffnen und Schließen von Sitz und Deckel: [Ferngesteuertes Öffnen und Schließen] und [Automatisches Öffnen und Schließen].

### Öffnen und Schließen von Sitz und Deckel mit Hilfe der Fernbedienung

- Sitz und Deckel können mit Hilfe der Fernbedienungstasten geöffnet und geschlossen werden. (Dies ist auch möglich, wenn automatisches Öffnen und Schließen eingeschaltet ist.)

Tipp 1

#### 1 Betätigen Sie , , oder auf der Fernbedienung.

Sitz und Deckel öffnen oder schließen sich.

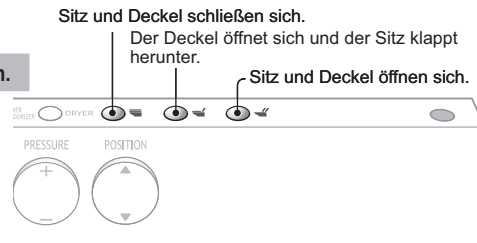

### Automatisches Öffnen und Schließen

- Wenn Sie sich der Toilette nähern, öffnet sich der Deckel automatisch und schließt sich wieder, wenn Sie sich von der Toilette entfernen.
- Wenn Sie den Deckel mit der Fernbedienung oder per Hand schließen, wird er sich etwa 10 Sekunden lang nicht automatisch öffnen. (Dadurch wird verhindert, dass er sich unnötigerweise öffnet.)
- Das automatische Öffnen und Schließen ist standardmäßig auf "ein" gestellt.

◆ Hier überprüfen

#### Rückseite der Fernbedienung

Überprüfen Sie die Anzeige auf der Rückseite der Fernbedienung um sicherzustellen, dass das automatische Öffnen und Schließen eingeschaltet ist.



#### ◆ Überprüfen

Wenn das automatische Öffnen und Schließen eingeschaltet ist, wird "●" angezeigt.

OPEN/CLOSE-Taste

#### 1 Nähern Sie sich der Toilette.

Der Deckel öffnet sich automatisch.

- Wenn ein Personensensor die Anwesenheit einer Person erkennt, öffnet sich der Deckel automatisch.
  - Wenn Sie im Stehen urinieren, klappen Sie den Sitz mit Hilfe der Fernbedienung hoch. Ein automatisches Öffnen des Sitzes ist auch möglich.
- Automatisches Öffnen/Schließen des Sitzes und des Deckels ▶ Vgl. S. 40.



Tipp 1

- Nach einem Stromausfall oder wenn die Batterien leer sind, öffnen und schließen Sie den Sitz und den Deckel bitte per Hand.

## 2 Entfernen Sie sich von der Toilette. Nach Benutzung des Sitzes

- Wenn sich etwa 90 Sekunden lang niemand in einer Entfernung von ca. 30 cm zur Toilette befindet, schließt sich der Deckel automatisch.

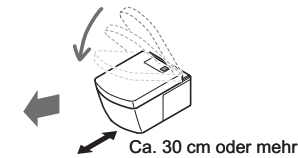

Der Deckel schließt sich automatisch.  
Automatisches Öffnen und Schließen des Deckels ausschalten ▶ Vgl. S. 39.  
Zeitspanne bis zum automatischen Schließen des Deckels ändern ▶ Vgl. S. 40.

## Nach dem Urinieren im Stehen

- Wenn sich etwa 90 Sekunden lang niemand in einer Entfernung von ca. 30 cm zur Toilette befindet, schließen sich Sitz und Deckel automatisch.

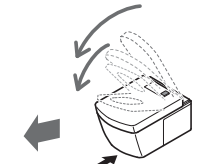

Sitz und Deckel schließen sich automatisch.  
Automatisches Öffnen/Schließen des Sitzes und des Deckels ▶ Vgl. S. 40.

## Spülen

Es gibt zwei Möglichkeiten, nach der Benutzung der Toilette zu spülen: [Ferngesteuertes Spülen] und [Automatisches Spülen].

### Ferngesteuertes Spülen

- Wählen Sie mit Hilfe der Fernbedienungstasten zwischen leichtem und starkem Spülen. (Dies funktioniert auch, wenn das automatische Spülen eingeschaltet ist.)

Tipp 2

#### 1 Drücken Sie auf oder .

Die Spülung startet.

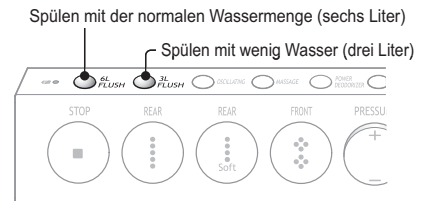

### Spülen, wenn die Fernbedienungsbatterien leer sind.

- Betätigen Sie die Taste auf der Spülungsabdeckung, um die Toilette zu spülen.

(1) Betätigen Sie die Taste auf der Spülungsabdeckung.

Die Spülung startet.

Spülungsabdeckung

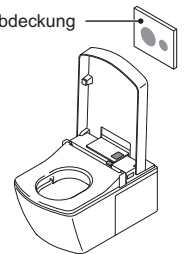

Tipp 2

- Die Taste 6L FLUSH/3L FLUSH kann nicht mehrmals schnell hintereinander betätigt werden. Warten Sie etwa 10 Sekunden, nachdem das Wasser aufgehört hat, in die Toilette zu laufen.

## Automatisches Spülen

- Das Automatische Spülen startet, wenn sich eine Person von der Toilette entfernt. (Dadurch wird verhindert, dass das Spülen vergessen wird.)
- Bei einem neuen Gerät ist das automatische Spülen standardmäßig eingeschaltet.
- ◆ Hier überprüfen

### Rückseite der Fernbedienung

Überprüfen Sie die Anzeige auf der Rückseite der Fernbedienung, um sicherzustellen, dass das automatische Spülen eingeschaltet ist.

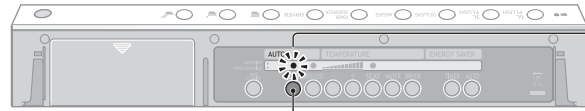

◆ **Überprüfen**  
Wenn das automatische Spülen eingeschaltet ist, wird "●" angezeigt.

FLUSH-Taste

## Nach Benutzung des Sitzes

- Das automatische Spülen startet nicht automatisch, wenn Sie weniger als 6 Sekunden auf dem Toilettensitz sitzen. Die Spülung startet automatisch etwa 5 Sekunden, nachdem Sie vom Toilettensitz aufgestanden sind.

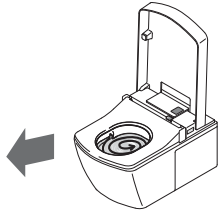

### Tipps 1

- Die Wassermenge beim Spülen ändert sich automatisch je nach der Zeitdauer, die eine Person auf dem Toilettensitz saß. Zwischen ca. 6 und 30 Sekunden ..Spülen mit wenig Wasser  
Ca. 30 Sekunden oder mehr .....Spülen mit normaler Wassermenge
- \* Auch während Sie auf der Toilettensitz sitzen können die Sensoren je nach Sitzweise oder Körperhaltung der Person deren Anwesenheit möglicherweise nicht erkennen und das automatische Spülen funktioniert deshalb nicht.

Zeiteinstellungen für das automatische Spülen ändern ► Vgl. S. 42.  
Automatisches Spülen ausschalten ► Vgl. S. 42.

## Nach dem Urinieren im Stehen

- Das automatische Spülen startet nicht automatisch, wenn Sie weniger als 6 Sekunden vor der Toilette stehen. "Spülen mit wenig Wasser" startet etwa 3 Sekunden nach dem Urinieren automatisch, wenn Sie sich mindestens 30 cm von der Toilette entfernt haben.



Ca. 30 cm oder mehr

### Tipps 2

## Funktionsweise der Personensensoren

- Die Personensensoren erkennen die Anwesenheit einer Person vor der Toilette.
- Die Personensensoren senden wie in der Abbildung gezeigt Infrarotstrahlen aus. Mit Hilfe dieser Infrarotstrahlen erkennt das Gerät, wenn sich jemand in seiner Reichweite befindet.

### Personensensor A

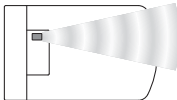

(Bei geschlossenem Deckel)  
(Bei geöffnetem Deckel und heruntergeklapptem Sitz)

### Personensensor B

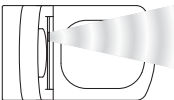

(Bei nach oben geklapptem Sitz)

### Tipps 1

- Das automatische Spülen funktioniert möglicherweise nicht, wenn die Sensoren ein kleines Kind oder eine andere Person nicht erkennen können.
- Das automatische Spülen funktioniert nicht, wenn in den letzten 60 Sekunden bereits gespült wurde. Spülen Sie in diesem Fall mit Hilfe der Fernbedienung.
- Das automatische Spülen funktioniert möglicherweise nicht, wenn die Sensoren ein kleines Kind oder eine andere Person nicht erkennen können. Dies hängt von deren Position vor der Toilette, deren Größe oder anderen Faktoren ab.
- Das automatische Spülen funktioniert nicht, wenn in den letzten 60 Sekunden bereits gespült wurde. Spülen Sie in diesem Fall mit Hilfe der Fernbedienung.

### Tipps 2

# Stromsparfunktionen

Die beiden Stromsparfunktionen umfassen die Stromspar-Zeitschaltuhr und die Intelligente Stromsparfunktion.

## Überblick über die Stromspar-Zeitschaltuhr

Diese Stromsparfunktion kann vom Besitzer eingestellt werden.

Wenn dies eingeschaltet ist, schaltet sich die Heizvorrichtung für das Warmwasser und den Sitz jeden Tag zur gleichen Zeit ab, um Strom zu sparen. (Die Stromsparfunktion kann auf 3, 6 oder 9 Stunden eingestellt werden.)  
► Zur Benutzung der Stromspar-Zeitschaltuhr vgl. S. 28 und 29.

### Beispiel:

Einstellen der Stromsparfunktion von 1 Uhr bis 7 Uhr (sechs Stunden)

1 Zu dem Zeitpunkt, an dem sich die Stromsparfunktion jeden Tag einschalten soll (1 Uhr), betätigen

Sie den Schalter ENERGY SAVER TIMER auf der Fernbedienung.

2 Wählen Sie als Dauer für die Stromsparfunktion "6" aus.

### Hauptgerätedisplay

Die Sitzheizung schaltet sich aus.

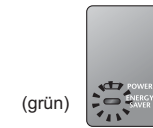

(grün)

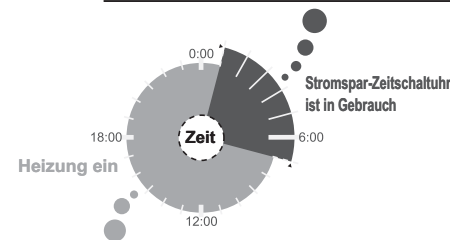

### Hauptgerätedisplay

Funktioniert mit der eingestellten Temperatur.



(blau)

## Überblick über die Intelligente Stromsparfunktion

Diese Stromspareinstellungsfunktion ist im NEOREST automatisch eingestellt.

Das NEOREST speichert die Zeiten, zu denen die Toilette benutzt wird, und legt Zeiten fest, zu denen sie wenig genutzt wird, während derer die Sitztemperatur automatisch verringert und so Strom gespart wird.  
► Zur Benutzung der Intelligenten Stromsparfunktion vgl. S. 30.

### Beispiel:

Wenn von 9.30 bis 19.00 niemand zu Hause ist.

1 Drücken Sie auf ENERGY SAVER AUTO auf der Fernbedienung.

Die Sitztemperatur wird automatisch verringert, um Strom zu sparen.

### Hauptgerätedisplay

Die Sitztemperatur wird verringert.



(orange)

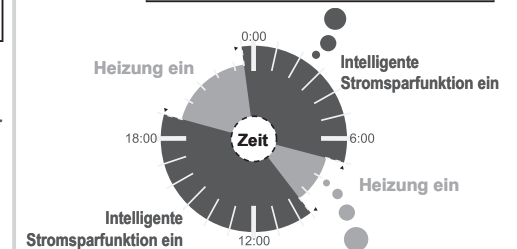

### Hauptgerätedisplay

Funktioniert mit der eingestellten Temperatur.



(blau)

## Die Stromspar-Zeitschaltuhr und die Intelligente Stromsparfunktion können zusammen genutzt werden

Die Intelligente Stromsparfunktion funktioniert, wenn die Stromspar-Zeitschaltuhr nicht läuft, um die Stromeinsparung zu erhöhen.

Zum Stromsparen können Sie beispielsweise folgendermaßen zusammen genutzt werden.

Für die gemeinsame Nutzung dieser beiden Funktionen ► Vgl. S. 31.

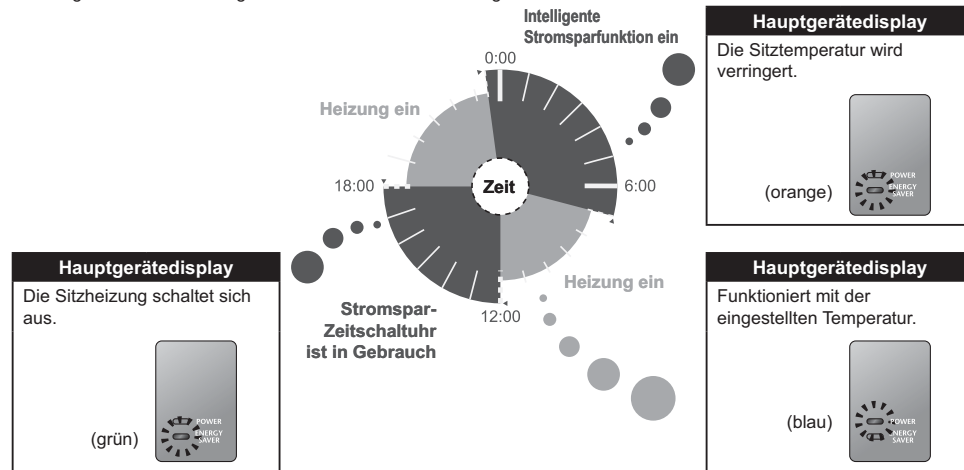

### Nutzung der Stromspar-Zeitschaltuhr

#### Stromsparen mit Hilfe der Stromspar-Zeitschaltuhr

Beispiel:

Um die Heizvorrichtungen beispielsweise zwischen 1 Uhr und 7 Uhr (sechs Stunden lang) abzuschalten, gehen Sie bei der Einstellung der Stromsparfunktion folgendermaßen vor:

**1** Zu dem Zeitpunkt, an dem sich die Stromsparfunktion jeden Tag einschalten soll (1 Uhr), betätigen

Sie den Schalter **ENERGY SAVER** auf der Fernbedienung.

Die Stromsparfunktion schaltet sich ein.

- Auf dem Fernbedienungsdisplay wird "3" angezeigt.

Tipps 1

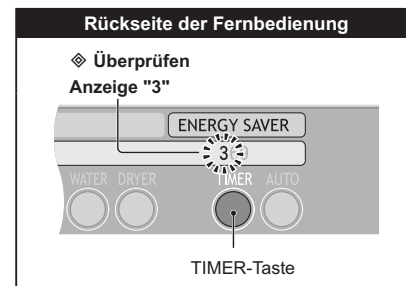

Tipps 1

Die Heizvorrichtungen können weiterhin benutzt werden, wenn die Stromsparfunktion eingeschaltet ist.

- Auch wenn die Stromspar-Zeitschaltuhr eingeschaltet ist, funktioniert die Heizung vorübergehend, wenn jemand auf dem Toilettensitz sitzt.
- Es dauert etwa 15 Minuten, bis der Sitz warm wird.
- Es dauert etwa 10 Minuten, bis das Wasser warm wird.

## 2 Betätigen Sie den Schalter

**ENERGY SAVER** , um eine Dauer von 6 Stunden einzustellen.

Die Einstellung ist beendet.

- Wenn die Stromspar-Zeitschaltuhr eingeschaltet ist, leuchtet die Anzeige "ENERGY SAVER" auf dem Hauptgerätedisplay grün.

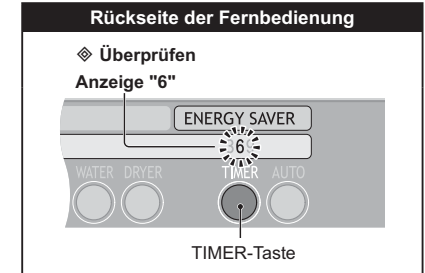

Hier überprüfen

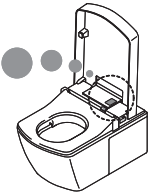

Betrieb

#### Die Dauer der Stromsparfunktion ändern

- Die Dauer der Stromsparfunktion kann auf 3, 6 oder 9 Stunden eingestellt werden.

**1** Drücken Sie auf **ENERGY SAVER** auf der Fernbedienung.

- Bei jedem Betätigen des Schalters wechseln Sie zwischen den Einstellungen 3, 6, 9 und aus (wenn die Funktion ausgeschaltet ist erscheint nichts auf dem Display). Wählen Sie die gewünschte Einstellung aus.

Die Änderung der Einstellungen ist beendet.

- \* Wenn Sie die Dauer (3, 6 oder 9 Stunden) ändern möchten, starten Sie die Stromsparfunktion zur gewünschten Zeit.

Tipps 2

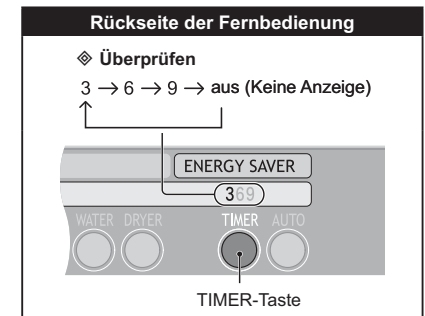

Tipps 2

- Wenn Sie die Startzeit für die Stromsparfunktion ändern möchten, betätigen Sie **ENERGY SAVER** zu der gewünschten Startzeit, nachdem Sie die Zeitschaltuhr ein Mal ausgeschaltet haben.



## Ausschalten der Stromspar-Zeitschaltuhr

1 Betätigen Sie **ENERGY SAVER**  auf der Fernbedienung mehrmals, bis keine Zeitdauer mehr angezeigt wird.

Die Stromspar-Zeitschaltuhr ist ausgeschaltet.

- Die "POWER"-Anzeige auf dem Hauptgerätedisplay leuchtet.

◆ Hier überprüfen

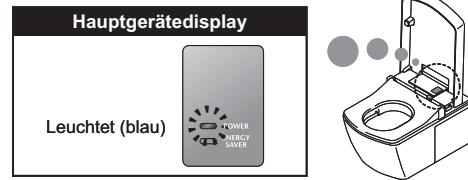

Hauptgerätedisplay

Leuchtet (blau)

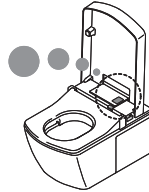

Rückseite der Fernbedienung

◆ Überprüfen

Anzeige "●"

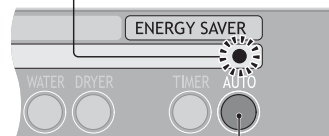

AUTO-Taste

Hauptgerätedisplay

Leuchtet (orange)

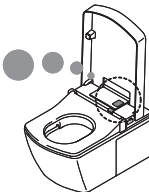

## Ausschalten der Intelligenten Stromsparfunktion

1 Drücken Sie auf **ENERGY SAVER**  auf der Fernbedienung.

- Auf dem Fernbedienungsdisplay wird "●" nicht mehr angezeigt.

Die Intelligente Stromsparfunktion schaltet sich aus.

- Die "POWER"-Anzeige auf dem Hauptgerätedisplay leuchtet blau.

◆ Hier überprüfen

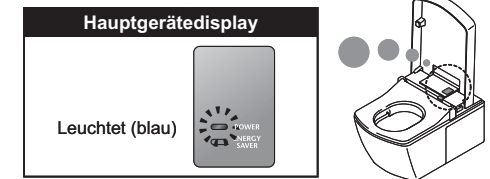

Hauptgerätedisplay

Leuchtet (blau)

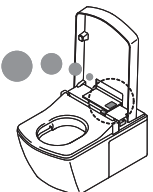

Rückseite der Fernbedienung

◆ Überprüfen

Keine Anzeige "●"

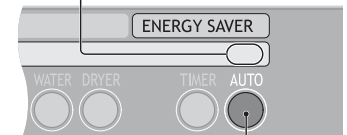

AUTO-Taste

## Benutzung der Intelligenten Stromsparfunktion

### Einschalten der Intelligenten Stromsparfunktion

1 Drücken Sie auf **ENERGY SAVER**  auf der Fernbedienung.

- Auf dem Fernbedienungsdisplay wird "●" angezeigt.

Die Sitztemperatur wird automatisch verringert, um Strom zu sparen.

Tipp 1

- Während der Zeiten, zu denen die Toilette nicht regelmäßig genutzt wird, leuchtet die Anzeige "ENERGY SAVER" im Hauptgerätedisplay orange.

◆ Hier überprüfen

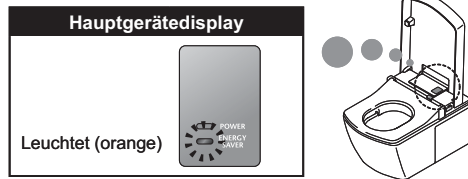

Hauptgerätedisplay

Leuchtet (orange)

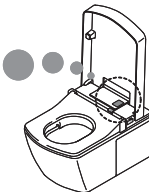

Rückseite der Fernbedienung

◆ Überprüfen

Anzeige "●"

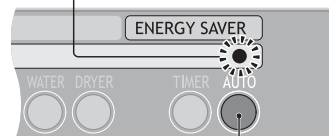

AUTO-Taste

### Gemeinsame Nutzung der Stromspar-Zeitschaltuhr und der Intelligenten Stromsparfunktion

- Die Reihenfolge, in der die Tasten betätigt werden, ist nicht wichtig.

1 Zu dem Zeitpunkt, an dem sich die Stromsparfunktion jeden Tag einschalten soll, betätigen Sie den Schalter **ENERGY SAVER**  auf der Fernbedienung.

- Zur Benutzung der Stromspar-Zeitschaltuhr vgl. S. 28 und 29.

2 Drücken Sie auf **ENERGY SAVER** .

- Zur Benutzung der Intelligenten Stromsparfunktion vgl. S. 30.

Tipp 1

- Es dauert 2-3 Tage, bis das Gerät die Zeiten, zu denen die Toilette wenig genutzt wird, ermittelt hat. Die Stromsparfunktion wird während dieser anfänglichen Anpassungsphase allmählich wirksam.
- Die Sitzheizung kann auch dann genutzt werden, wenn die Intelligente Stromsparfunktion eingeschaltet ist.
  - Die Sitztemperatur wird auf etwa 26°C gesenkt, wenn die Intelligente Stromsparfunktion eingeschaltet ist. Wenn sich jemand auf den Sitz setzt, wird er jedoch vorübergehend gewärmt.

# Reinigen des NEOREST-Geräts

Jedes Teil kann gelöst und abgenommen werden, um ein gründliches Reinigen zu ermöglichen

## Vorsicht!

Ziehen Sie immer zuerst den Netzstecker aus der Steckdose, bevor eine Reinigung erfolgt.  
\* Die Verwendung der "WAND CLEANING-Taste" ist eine Ausnahme von dieser Regel.

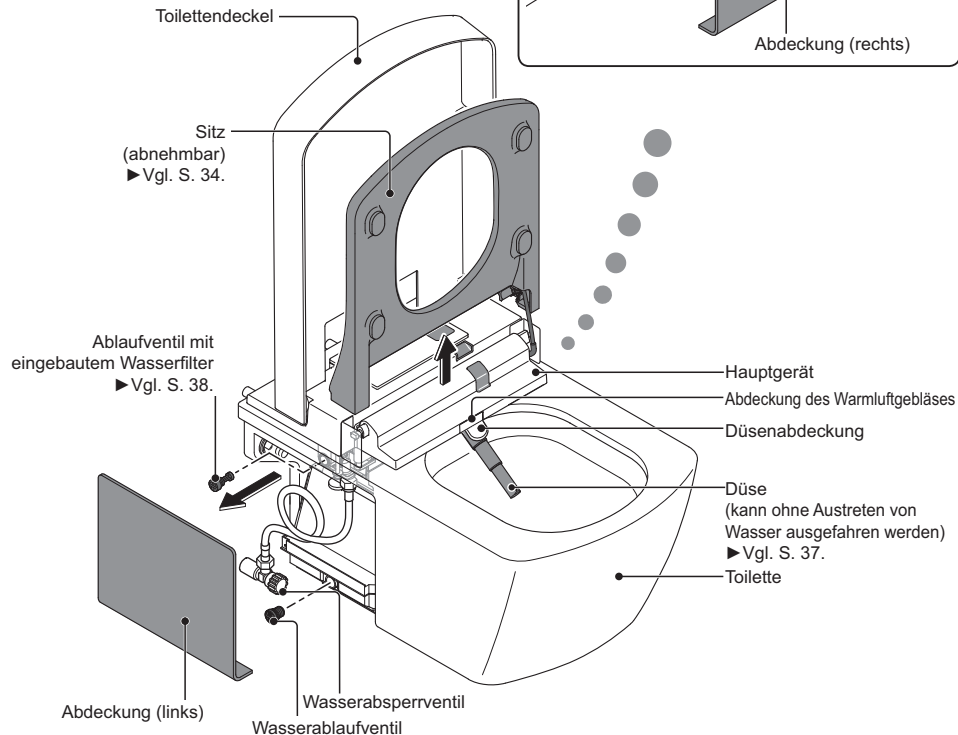
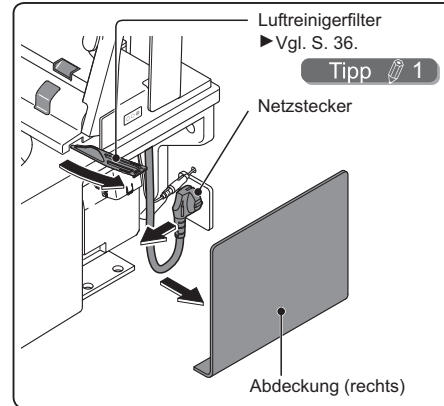

## Tipp 1

- Da die Zahl der Unebenheiten um die Düse herum gering ist, kann der Luftreinigerfilter während der Reinigung im Hauptgerät bleiben. Er kann jedoch abgenommen und gereinigt werden, wenn unangenehme Gerüche entstehen.

## Tägliches Reinigen

### Reinigen des Hauptgeräts, des Sitzes und des Deckels

#### 1 Wischen mit einem weichen, feuchten Tuch.

- Nach Befeuchten eines weichen Tuchs mit Wasser wringen Sie das Tuch gründlich aus und wischen Sie damit das NEOREST-Gerät ab.

#### Tipp 2

- Unebenheiten im Bereich um die Düse herum, die bei früheren Modellen häufig verschmutzten, wurden eliminiert, damit ein Sauberwischen leichter wird. Reinigen Sie den Bereich nach dem Hochklappen von Sitz und Toilettendeckel, befestigen Sie jedoch erst den Luftreinigerfilter.
- \* **Drücken oder ziehen Sie nicht mit zu viel Kraft an der Düsenabdeckung oder an der Abdeckung des Warmluftgebläses.** (Andernfalls können Schäden oder Fehlfunktionen auftreten.)

#### Reinigen eines stark verschmutzten NEOREST-Geräts

- Wischen Sie das Gerät mit einem weichen Tuch ab, das mit verdünntem Spülmittel (pH-neutral) befeuchtet ist.
- Nach dem Reinigen mit Spülmittel wischen Sie mit klarem Wasser nach.

#### Abwischen von Toilettenreiniger, der auf das NEOREST-Gerät gespritzt ist

- Nach dem Abwischen mit einem weichen, mit Wasser befeuchtetem Tuch wischen Sie verbleibende Tropfen ab.

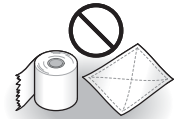
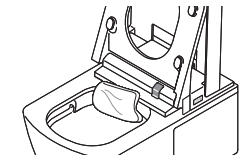
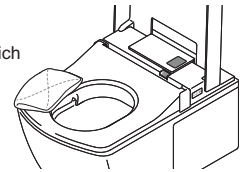

### Reinigen der Toilette

- Verwenden Sie eine Toilettenbürste oder einen Schwamm und reinigen Sie sie mit Wasser.

### Reinigen des Fußbodens

- Verwenden Sie einen gut ausgewrungenen Wischlappen, um Urinspritzer außerhalb der Toilette sowie Kondenswasser aufzuwischen, das vom Gerät auf den Fußboden getropft ist.
- \* **Urinspritzer können entstehen, wenn eine Person beim Urinieren steht. Dies lässt sich vermeiden, indem man sich auf den Sitz setzt.**
- Wischen Sie beim Reinigen mit einem gut ausgewrungenen Wischlappen Reinigungskemikalien und Wasser auf, das auf den Boden gelangt ist.

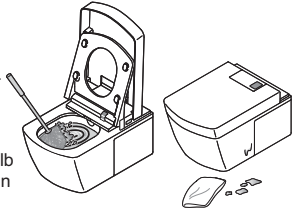

## Vorsicht!

- Spülen Sie beim Reinigen des Inneren der Toilette mit Toilettenreiniger oder ähnlichen Substanzen die Reinigungssubstanzen so schnell wie möglich weg (innerhalb von drei Minuten), und lassen Sie den Sitz und Toilettendeckel geöffnet. Darüber hinaus sollten Sie auf der Toilette verbliebenes Reinigungsmittel vollständig entfernen. (Wenn Dämpfe von Toilettenreinigern oder ähnlichen Substanzen in das Hauptgerät gelangen, könnte dies zu Fehlfunktionen führen.)

## Tipp 2

- Da das NEOREST-Gerät aus Plastik ist, wischen Sie es nicht mit einem trockenen Tuch, Toilettenpapier oder ähnlichem Material ab. Andernfalls können Kratzer entstehen. Dies könnte sich auch die Fähigkeit der Innenseite des Toilettensitzes und der Düse auswirken, Schmutz abzuweisen.
- Das NEOREST-Gerät ist ein elektrisches Gerät. Achten Sie darauf, dass kein Wasser in das Gerät gelangt. Wischen Sie verbleibende Reinigungsmittel zwischen dem Hauptgerät und der Toilette gründlich ab.
- Halten Sie den Sitzsensor, die Personensensoren, den Signalsender und Signalempfänger der Fernbedienung sauber! Wenn diese verschmutzen, funktionieren verschiedene Funktionen womöglich nicht mehr.
- Vgl. S. 10, 11, 13 und 49–59.

## Gründliches Reinigen

### Reinigung des Hauptgeräts und Sitzes

- Der Sitz kann gelöst und abgenommen werden, um ein gründliches Reinigen zu ermöglichen.

### Lösen des Sitzes

#### 1 Ziehen Sie den Netzstecker.

- \* Ziehen Sie zu Ihrer Sicherheit den Netzstecker aus der Steckdose bevor Sie den Sitz abmontieren. Vermeiden Sie es außerdem, dass Wasser auf den gezogenen Netzstecker kommt.
- Beachten Sie: Der Netzstecker befindet sich hinter der Abdeckung auf der rechten Seite. Entfernen der Abdeckung ► Vgl. S. 16.



#### 2 Lösen Sie den Sitz.

Klappen Sie den Sitz hoch und ziehen Sie ihn wie in der Abbildung gezeigt gerade nach oben ab.

- \* Lösen Sie den Sitz, indem Sie ihn mit beiden Händen anfassen und anheben.
- \* Heben Sie den Sitz nicht angewinkelt hoch und verwenden Sie keine übermäßige Kraft. (Andernfalls können Schäden verursacht werden.)

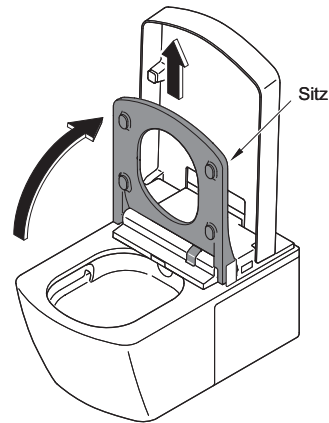
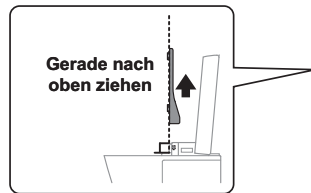

#### 3 Legen Sie den gelösten Sitz oben auf die Toilette.

- \* Die Länge des Sitzkabels beträgt ca. 8 cm. Ziehen Sie nicht mit übermäßiger Kraft daran. (Andernfalls könnte das Kabel kaputt gehen.)

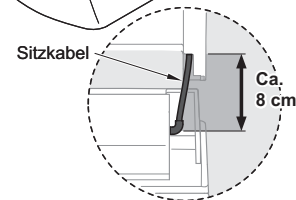
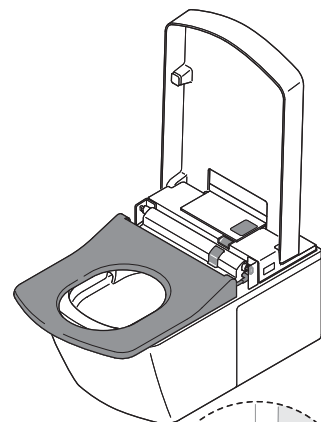

#### 4 Reinigen des Hauptgeräts und Sitzes.

"Reinigen des NEOREST-Geräts" ► Vgl. S. 32.

## Wiederanbringen des Sitzes

#### 1 Überprüfen Sie, dass der Sitzstift vertikal ausgerichtet ist.

- \* Falls nicht, richten Sie ihn mit einer Zange oder ähnlichem Werkzeug vertikal aus.

Vergewissern Sie sich, dass der Sitzstift vollständig eingesetzt wurde und vertikal ausgerichtet ist.

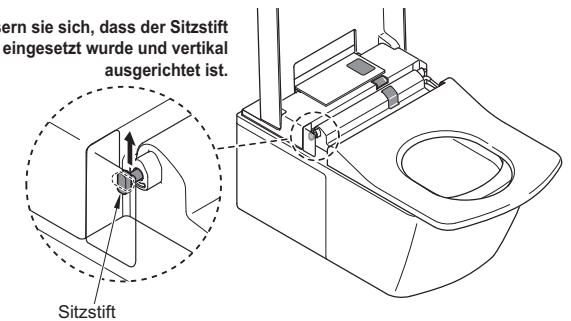

#### 2 Wiederanbringen des Sitzes.

Drücken Sie den nach oben geklappten Sitz wie in der Abbildung gezeigt auf den Sitzstift.

- \* Befestigen Sie den Sitz, indem Sie ihn mit beiden Händen anfassen.
- \* Setzen Sie den Sitz nicht diagonal oder mit übermäßiger Kraft auf.
- \* Vergewissern Sie sich, dass das Sitzkabel nicht verdreht ist, wenn Sie Sitz und Toilettendeckel wieder befestigen.

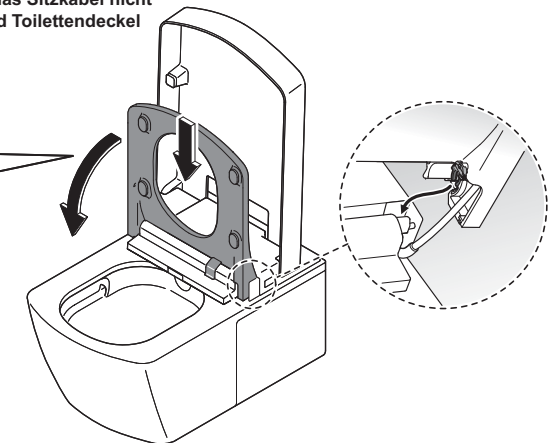

#### 3 Stecken Sie den Netzstecker wieder in die Steckdose.

Befestigen der Abdeckung ► Vgl. S. 16.

- Die Spülung der Toilette startet automatisch.

## Regelmäßige Reinigung

### Reinigung des Netzsteckers

- Reinigen Sie den Netzstecker ungefähr einmal im Monat.

#### 1 Ziehen Sie den Netzstecker.

- Beachten Sie: Der Netzstecker befindet sich hinter der Abdeckung auf der rechten Seite.  
Entfernen der Abdeckung ► Vgl. S. 16.



#### 2 Reinigen Sie den Stecker.

- Entfernen Sie Staub von den Steckerstiften und den anderen Teilen des Netzsteckers mit einem trockenen Tuch.

#### 3 Schließen Sie den Netzstecker wieder an.

- Stecken Sie den Netzstecker vollständig in die Steckdose.  
Befestigen der Abdeckung ► Vgl. S. 16.
- Die Spülung der Toilette startet automatisch.

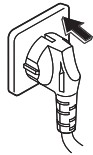

### Reinigen des Luftreinigerfilters

- Wenn der Luftreiniger keine unangenehmen Gerüche zu beheben scheint, reinigen Sie den Luftreinigerfilter.

#### 1 Ziehen Sie den Luftreinigerfilter mit einem Finger an dem kleinen Griff heraus.

- Ziehen Sie nicht mit übermäßiger Kraft daran.  
(Andernfalls können Schäden oder Fehlfunktionen auftreten.)

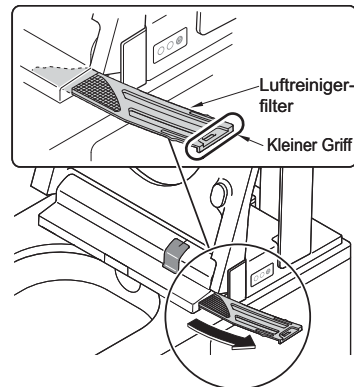

#### 2 Reinigen des Geräts.

- Entfernen Sie mit einer Zahnbürste oder einem ähnlichen Werkzeug Schmutz am Filter.

Tipp 1

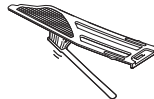

#### 3 Setzen Sie den Luftreinigerfilter wieder ein.

- Drücken Sie den Luftreinigerfilter komplett hinein.

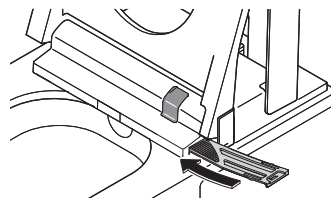

Tipp 1

- Der Filter kann mit Wasser abgewaschen werden, sollte vor der Reinstallation jedoch getrocknet werden.
- Verwenden Sie keine Bürsten aus Metall oder anderen harten Materialien.

### Reinigen der Düse

- Die Düse wird ausgefahren und ist so einfach zu reinigen.

#### 1 Drücken Sie auf der Fernbedienung.

Die Düse wird ausgefahren.

- Aus dem hinteren Teil der Düse tritt zur Reinigung warmes Wasser aus.
- Die Düse kehrt nach ca. 5 Minuten automatisch in die inaktive Position zurück.

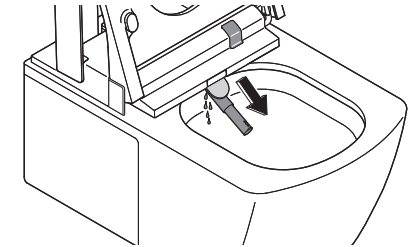

#### 2 Reinigen des Geräts.

- Wischen Sie die Düse mit einem weichen, feuchtem Tuch ab.
- \* Drücken, pressen oder ziehen Sie nicht mit übermäßiger Kraft an der Düse.  
(Andernfalls können Schäden oder Fehlfunktionen auftreten.)

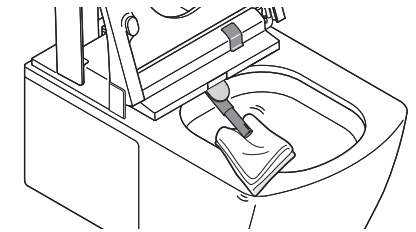

#### 3 Drücken Sie erneut auf .

Die Düse fährt ein und reinigt sich automatisch selbst.

Tipp 2

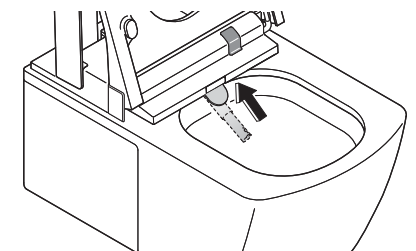

Tipp 2

- Wenn der Sitz geschlossen ist oder nach der Düsenreinigung geschlossen wird, fährt die Düse einmal ein und wieder heraus, um verbleibendes Wasser zu entfernen.  
Die Düse fährt nach ca. 30 Sekunden wieder ein.

## Reinigen des Ablaufventils mit eingebautem Wasserfilter

- Reinigen Sie das Ablaufventil mit eingebautem Wasserfilter, wenn der Wasserdruck während der Anal- oder Intimreinigung schwächer erscheint.

### 1 Entfernen Sie die Abdeckung (links).

Entfernen der Abdeckung ► Vgl. S. 16.

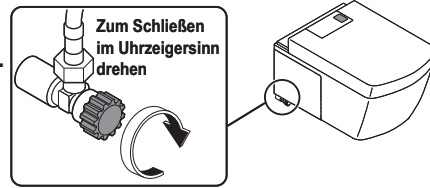

### 2 Schließen Sie das Wasserabsperrenteil und stoppen Sie den Wasserzulauf.

### 3 Lösen Sie das Ablaufventil mit eingebautem Wasserfilter.

- (1) Drücken Sie auf und lassen Sie die Düse ausfahren. Drücken Sie danach erneut auf . (Dadurch wird der Wasserdruck in den Rohren abgelassen.)

- (2) Lösen Sie das Ablaufventil mit eingebautem Wasserfilter mit Hilfe eines Schlitzschraubendrehers und ziehen Sie es heraus.

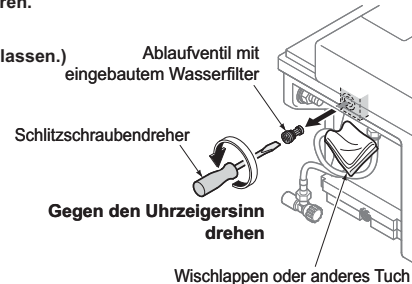

#### VORSICHT



Verboten

- Nehmen Sie nicht das Ablaufventil mit eingebautem Wasserfilter ab, solange das Wasserabsperrenteil geöffnet ist.
- Andernfalls strömt Wasser aus.

### 4 Reinigen des Ablaufventils mit eingebautem Wasserfilter.

- Entfernen Sie mit einer Zahnbürste oder einem ähnlichen Werkzeug gründlich Schmutz am Filter.
- Entfernen Sie mit einem Wattestäbchen oder einem ähnlichen Hilfsmittel Schmutz an der Montagebohrung für das Ablaufventil mit eingebautem Wasserfilter.

Tipp 1



### 5 Montieren Sie das Ablaufventil mit eingebautem Wasserfilter.

- Montieren Sie das Ablaufventil mit eingebautem Wasserfilter und befestigen Sie es gut mit einem Schlitzschraubendreher.

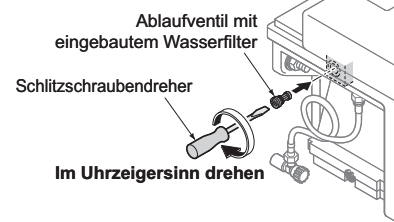

#### VORSICHT



Erforderlich

- Befestigen Sie das Ablaufventil mit eingebautem Wasserfilter gut.
- Ansonsten kann Wasser austreten.

### 6 Öffnen Sie das Wasserabsperrenteil.

### 7 Entfernen Sie die Abdeckung (links).

Befestigen der Abdeckung ► Vgl. S. 16.



Tipp 1

#### Reinigen des Wasserfilters

- Verwenden Sie kein Reinigungsmittel. Waschen Sie mit klarem Wasser.
- Zerbrechen Sie nicht den Wasserzulauffilter und lösen Sie ihn nicht vom Wasserablaufventil.

## Einstellungen verändern

Bevor Sie die anderen Einstellungen verändern, folgen Sie bitte den Anweisungen im Kapitel "Töne der Fernbedienung einstellen", um die Töne einzuschalten, wenn sie gerade ausgeschaltet sind. Mit diesen Tönen wird bestätigt, wenn andere Einstellungen verändert wurden.

### Töne der Fernbedienung

#### Töne der Fernbedienung einstellen

Beim Betätigen einer Taste der Fernbedienung hören Sie standardmäßig einen Ton, wenn das Hauptgerät das Signal empfängt. Sie können diese Töne auch ausschalten.

Standardeinstellung: Ton ein

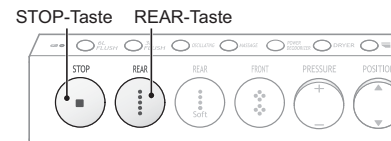

### 1 Drücken Sie mindestens 10 Sekunden lang auf .

- Halten Sie die Taste gedrückt, bis das gesamte Fernbedienungsdisplay blinkt.

#### Rückseite der Fernbedienung

##### Überprüfen

Alle Anzeigen auf dem Fernbedienungsdisplay blinken

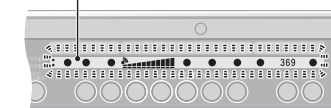

### 2 Drücken Sie mindestens 5 Sekunden lang auf .

- Die Einstellung ändert sich jedes Mal, wenn die Taste mindestens 5 Sekunden lang gedrückt wird.
  - Schalten Sie den Ton EIN:** Betätigen Sie diese Taste, bis Sie einen kurzen Piepton hören.
  - Schalten Sie den Ton AUS:** Betätigen Sie diese Taste, bis Sie einen langen Piepton hören.

### 3 Drücken Sie erneut auf .

Dadurch ist die Veränderung in den Einstellungen abgeschlossen.

### Automatisches Öffnen und Schließen

#### Automatisches Öffnen und Schließen des Deckels einstellen

Standardeinstellung: ein (automatisches Öffnen und Schließen)

#### Rückseite der Fernbedienung

OPEN/CLOSE-Taste

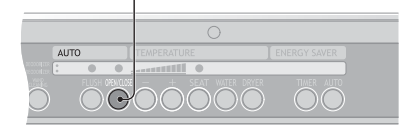

### 1 Drücken Sie auf .

#### Rückseite der Fernbedienung

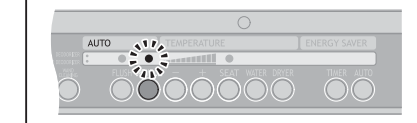

- Jedes Mal, wenn Sie diese Taste betätigen, wechselt die Einstellung zwischen EIN und AUS.
  - So schalten Sie das automatische Öffnen und Schließen ein:** Lassen Sie "●" auf dem Display auf der Rückseite der Fernbedienung erscheinen.
  - So schalten Sie das automatische Öffnen und Schließen aus:** Schalten Sie "●" auf dem Fernbedienungsdisplay aus.

Dadurch ist die Veränderung in den Einstellungen abgeschlossen.

## Automatisches Öffnen und Schließen

### Zeitspanne bis zum Schließen des Sitzes und des Deckels ändern

Die Verzögerung bis zum Schließen kann auf ca. 90 Sekunden oder ca. 6 Sekunden eingestellt werden.

Standardeinstellung: ca. 90 Sekunden

STOP-Taste

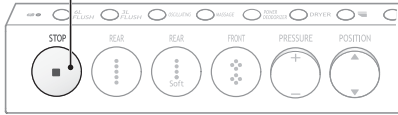

#### Rückseite der Fernbedienung

OPEN/CLOSE-Taste

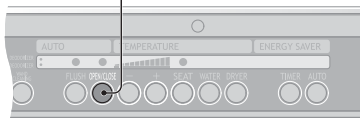

### 1 Drücken Sie mindestens 10 Sekunden lang auf .

- Halten Sie die Taste gedrückt, bis das gesamte Fernbedienungsdisplay blinkt.

#### Rückseite der Fernbedienung

##### Überprüfen

Alle Anzeigen auf dem Fernbedienungsdisplay blinken

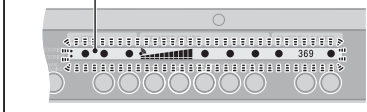

### 2 Drücken Sie mindestens 5 Sekunden lang auf .

- Die Einstellung ändert sich jedes Mal, wenn die Taste mindestens 5 Sekunden lang gedrückt wird.
- **So stellen Sie die Verzögerung auf ca. 90 Sekunden ein:**  
Betätigen Sie diese Taste, bis Sie einen langen Piepton hören.
- **So stellen Sie die Verzögerung auf ca. 6 Sekunden ein:**  
Betätigen Sie diese Taste, bis Sie einen kurzen Piepton hören.

### 3 Drücken Sie erneut auf .

Dadurch ist die Veränderung in den Einstellungen abgeschlossen.

## Automatisches Öffnen und Schließen

### Öffnen des Deckels/automatisches Öffnen des Sitzes und des Deckels

\* Sie können einstellen, ob der Deckel automatisch geöffnet und geschlossen wird.

Standardeinstellung: nur der Deckel öffnet sich automatisch

STOP-Taste Taste zum Öffnen des Sitzes und Deckels

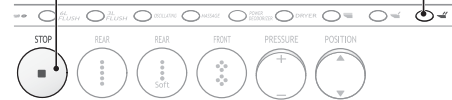

### 1 Drücken Sie mindestens 10 Sekunden lang auf .

- Halten Sie die Taste gedrückt, bis das gesamte Fernbedienungsdisplay blinkt.

#### Rückseite der Fernbedienung

##### Überprüfen

Alle Anzeigen auf dem Fernbedienungsdisplay blinken

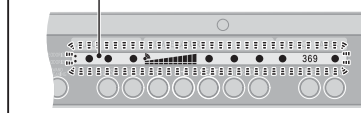

### 2 Drücken Sie auf .

- Jedes Mal, wenn Sie diese Taste betätigen, wechselt die Einstellung zwischen EIN und AUS.
- **So wird der Deckel automatisch geöffnet:**  
Betätigen Sie diese Taste, bis Sie einen langen Piepton hören.
- **So werden Sitz und Deckel automatisch geöffnet:**  
Betätigen Sie diese Taste, bis Sie einen kurzen Piepton hören.

### 3 Drücken Sie erneut auf .

Dadurch ist die Veränderung in den Einstellungen abgeschlossen.

## Standard-Luftreiniger

### Automatischen Betrieb des Standard-Luftreinigers einstellen

Sie können einstellen, ob der Luftreiniger betrieben wird, während eine Person auf dem Sitz sitzt.

Standardeinstellung: EIN

STOP-Taste POWER DEODORIZER-Taste

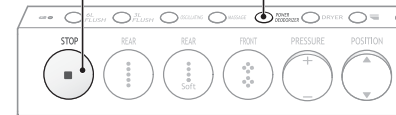

### 1 Drücken Sie mindestens 10 Sekunden lang auf .

- Halten Sie die Taste gedrückt, bis das gesamte Fernbedienungsdisplay blinkt.

#### Rückseite der Fernbedienung

##### Überprüfen

Alle Anzeigen auf dem Fernbedienungsdisplay blinken

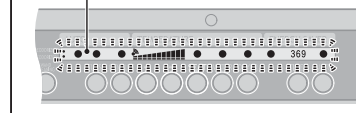

### 2 Drücken Sie auf .

- Jedes Mal, wenn Sie diese Taste betätigen, wechselt die Einstellung zwischen EIN und AUS.
- **So schalten Sie den automatischen Betrieb des Standard-Luftreinigers EIN:**  
Betätigen Sie diese Taste, bis Sie einen kurzen Piepton hören.
- **So schalten Sie den automatischen Betrieb des Standard-Luftreinigers AUS:**  
Betätigen Sie diese Taste, bis Sie einen langen Piepton hören.

### 3 Drücken Sie erneut auf .

Dadurch ist die Veränderung in den Einstellungen abgeschlossen.

## Automatischer Power-Luftreiniger

### Automatische Nutzung des Power-Luftreinigers einstellen

Standardeinstellung: EIN

STOP-Taste

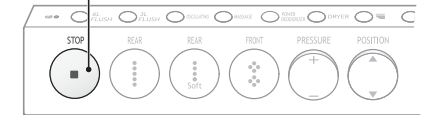

#### Rückseite der Fernbedienung

SEAT-Taste

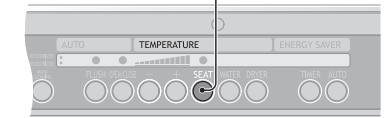

### 1 Drücken Sie mindestens 10 Sekunden lang auf .

- Halten Sie die Taste gedrückt, bis das gesamte Fernbedienungsdisplay blinkt.

#### Rückseite der Fernbedienung

##### Überprüfen

Alle Anzeigen auf dem Fernbedienungsdisplay blinken

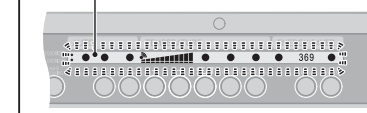

### 2 Drücken Sie auf .

- Jedes Mal, wenn Sie diese Taste betätigen, wechselt die Einstellung zwischen EIN und AUS.
- **So schalten Sie den automatischen Betrieb des Power-Luftreinigers EIN:**  
Betätigen Sie diese Taste, bis Sie einen kurzen Piepton hören.
- **So schalten Sie den automatischen Betrieb des Power-Luftreinigers AUS:**  
Betätigen Sie diese Taste, bis Sie einen langen Piepton hören.

### 3 Drücken Sie erneut auf .

Dadurch ist die Veränderung in den Einstellungen abgeschlossen.

## Automatisches Spülen

### Automatisches Spülen einstellen

Standardeinstellung: EIN

#### Rückseite der Fernbedienung

FLUSH-Taste

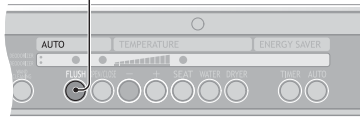

1 Drücken Sie auf .

#### Rückseite der Fernbedienung

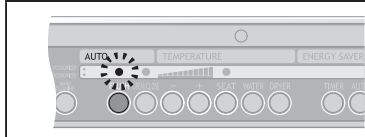

- Jedes Mal, wenn Sie diese Taste betätigen, wechselt die Einstellung zwischen EIN und AUS.
- **So stellen Sie die automatische Toilettenspülung ein:**  
Lassen Sie "●" auf dem Display auf der Rückseite der Fernbedienung erscheinen.
- **So stellen Sie die automatische Toilettenspülung aus:**  
Lassen Sie "●" auf dem Display auf der Rückseite der Fernbedienung verschwinden.

Dadurch ist die Veränderung in den Einstellungen abgeschlossen.

## Automatisches Spülen

### Zeitspanne bis zum automatischen Spülen einstellen

Die Verzögerung bis zum automatischen Spülen kann auf ca. 5 Sekunden (wenn der Sitz genutzt wird) oder 10 Sekunden eingestellt werden.

Standardeinstellung: ca. 5 Sekunden

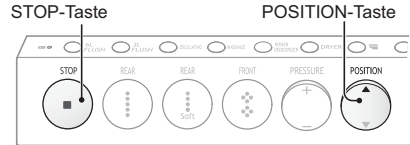

1 Drücken Sie mindestens 10 Sekunden lang auf .

- Halten Sie die Taste gedrückt, bis das gesamte Fernbedienungsdisplay blinkt.

#### Rückseite der Fernbedienung

##### Überprüfen

Alle Anzeigen auf dem Fernbedienungsdisplay blinken

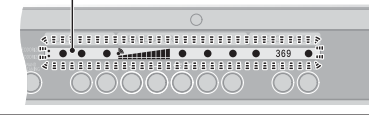

2 Betätigen Sie  "▲".

- Jedes Mal, wenn Sie diese Taste betätigen, wechselt die Einstellung zwischen EIN und AUS.
- **So stellen Sie die Verzögerung auf ca. 5 Sekunden ein:**  
Betätigen Sie diese Taste, bis Sie einen langen Piepton hören.
- **So stellen Sie die Verzögerung auf ca. 10 Sekunden ein:**  
Betätigen Sie diese Taste, bis Sie einen kurzen Piepton hören.

3 Drücken Sie erneut auf .

Dadurch ist die Veränderung in den Einstellungen abgeschlossen.

## Wasserdruck und Waschposition

### Letzten Einstellungen für Wasserdruck und Waschposition speichern

Das Gerät kann so eingestellt werden, dass es sich den zuletzt verwendeten Wasserdruck und die Waschpositionen merkt.

STOP-Taste REAR(Soft)-Taste

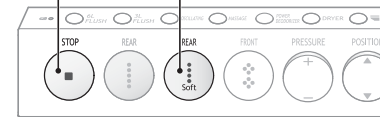

1 Drücken Sie mindestens 10 Sekunden lang auf .

- Halten Sie die Taste gedrückt, bis das gesamte Fernbedienungsdisplay blinkt.

#### Rückseite der Fernbedienung

##### Überprüfen

Alle Anzeigen auf dem Fernbedienungsdisplay blinken

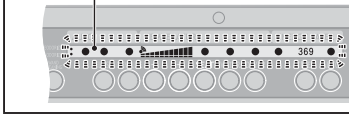

2 Drücken Sie mindestens 5 Sekunden lang auf .

3 Drücken Sie erneut auf .

Dadurch ist die Veränderung in den Einstellungen abgeschlossen.

- Zum Wiederherstellen der vorherigen Einstellungen wiederholen Sie die o. g. Schritte.

# Verhalten bei Strom- und Wasserausfällen

## Bei einem Strom- oder Wasserausfall

- Im Falle eines Strom- oder Wasserausfall fließt kein Wasser mehr in die Toilette. Gehen Sie je nach Ursache folgendermaßen vor:

### Bei einem Stromausfall

#### Bei einem Stromausfall die Toilette spülen

- Betätigen Sie die Taste auf der Spülungsabdeckung, um die Toilette zu spülen.

(1) **Betätigen Sie die Taste auf der Spülungsabdeckung.**

Die Spülung startet.

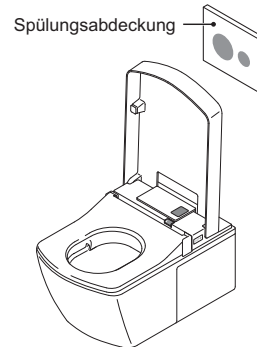

### Bei einem Wasserausfall

Tipp 1

- Füllen Sie einen Eimer mit Wasser (ca. acht Liter), schütten Sie dieses in die Mitte der Toilettenschüssel und spülen Sie. Seien Sie dabei vorsichtig, dass das Wasser in der Toilettenschüssel nicht überläuft.

Tipp 2

- Wenn der Wasserstand in der Toilettenschüssel nach dem Spülen niedrig ist, gießen Sie Wasser hinzu. Dies verhindert, dass Gerüche aus den Rohren nach außen gelangen.

In die Mitte der Toilettenschüssel gießen und spülen.

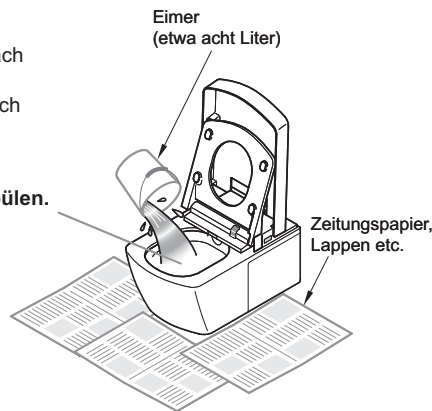

Tipp 1

- Im Falle eines Wasserausfalls schalten Sie das automatische Spülen aus. Ausschalten des Automatischen Spülens ► Vgl. S. 42.

Tipp 2

- Legen Sie Zeitungspapier oder anderes saugfähiges Material auf den Boden neben der Toilette, damit der Boden nicht nass wird.

# Schäden durch Kälte vermeiden und Maßnahmen bei langer Nichtbenutzung

## Vorbereitende Maßnahmen bei Kälte

Tipp 3

- Halten Sie die Temperatur der Toilette über dem Gefrierpunkt. Sollte dies nicht möglich sein, lassen Sie das Wasser ab.
- Wenn die Gefahr besteht, dass das Wasser gefriert, befolgen Sie folgende Anweisungen, damit das NEOREST nicht beschädigt wird.
- Wenn das NEOREST großer Kälte ausgesetzt wird, kann es beschädigt werden und es können sich undichte Stellen bilden.

### Vorsicht!

- Bevor Sie diese vorbereitenden Maßnahmen bei großer Kälte durchführen, schalten Sie **AUTO** und **FLUSH** "aus", klappen Sie dann den Toilettensitz herunter und schließen Sie den Deckel.

## Ablassen des Wassers

1 Schließen Sie das Wasserabsperrrventil.

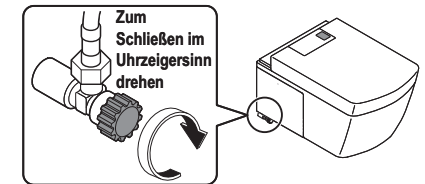

2 Lassen Sie das Wasser aus den NEOREST-Rohren abfließen.

- Drücken Sie auf **STOP** und lassen Sie die Düse ausfahren. Drücken Sie danach erneut auf **STOP**. (Dadurch wird der Wasserdruck in den Rohren abgelassen.)
- Entfernen Sie die Abdeckung (links). Entfernen der Abdeckung ► Vgl. S. 16.
- Lösen Sie das Ablaufventil mit eingebautem Wasserfilter mit Hilfe eines Schlitzschraubendrehers und nehmen Sie es heraus.

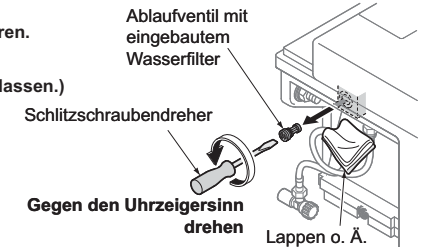

### VORSICHT



Verboten

- Nehmen Sie nicht das Ablaufventil mit eingebautem Wasserfilter ab, solange das Wasserabsperrrventil geöffnet ist.
- Andernfalls strömt Wasser aus.

- Montieren Sie das Ablaufventil mit eingebautem Wasserfilter nach dem Ablassen des Wassers und befestigen Sie es gut mit einem Schlitzschraubendreher.

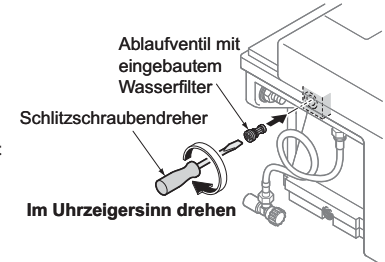

### VORSICHT



Erforderlich

- Befestigen Sie das Ablaufventil mit eingebautem Wasserfilter gut.
- Ansonsten kann Wasser austreten.

Tipp 3

### Vorbereitende Maßnahmen bei Kälte

- Benutzen Sie die Stromsparfunktion nicht. Das NEOREST könnte beschädigt werden, wenn das Wasser gefriert während die Heizvorrichtungen ausgeschaltet sind. Ausschalten der Stromspar-Zeitschaltuhr ► Vgl. S. 30. Ausschalten der Intelligenten Stromsparfunktion ► Vgl. S. 31.



### 3 Lassen Sie das Wasser aus dem NEOREST ab.

- (1) Lösen Sie das Wasserablaufventil mit Hilfe eines Schlitzschraubendrehers und ziehen Sie es heraus.

• Aus der Öffnung des Wasserablaufventils kommen daraufhin etwa 1.000 ml Wasser. Es dauert etwa 60 Sekunden bis das Wasser vollständig abgelaufen ist.

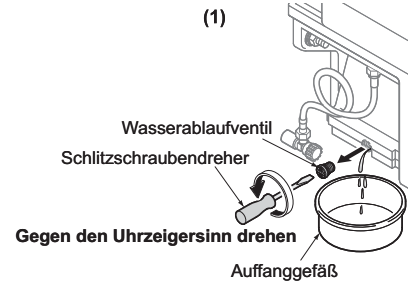

- (2) Montieren Sie das Wasserablaufventil nach dem Ablassen des Wassers und befestigen Sie es gut mit einem Schlitzschraubendreher.

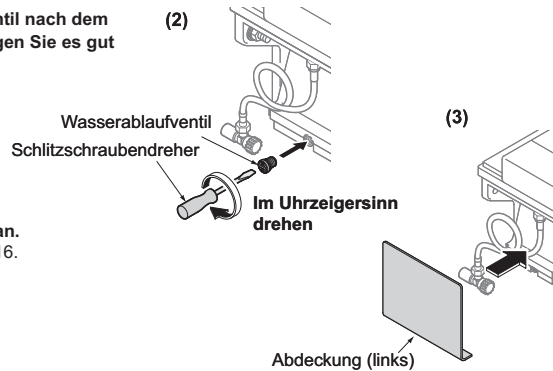

- (3) Bringen Sie die Abdeckung (links) an. Befestigen der Abdeckung ► Vgl. S. 16.

### 4 Halten Sie das Innere des Hauptgeräts warm.

- (1) Vergewissern Sie sich, dass in der Hauptbedienungseinheit auf "ein" geschaltet ist und stellen Sie die Warmwasser- und Sitztemperatur mit Hilfe der Fernbedienung ein.

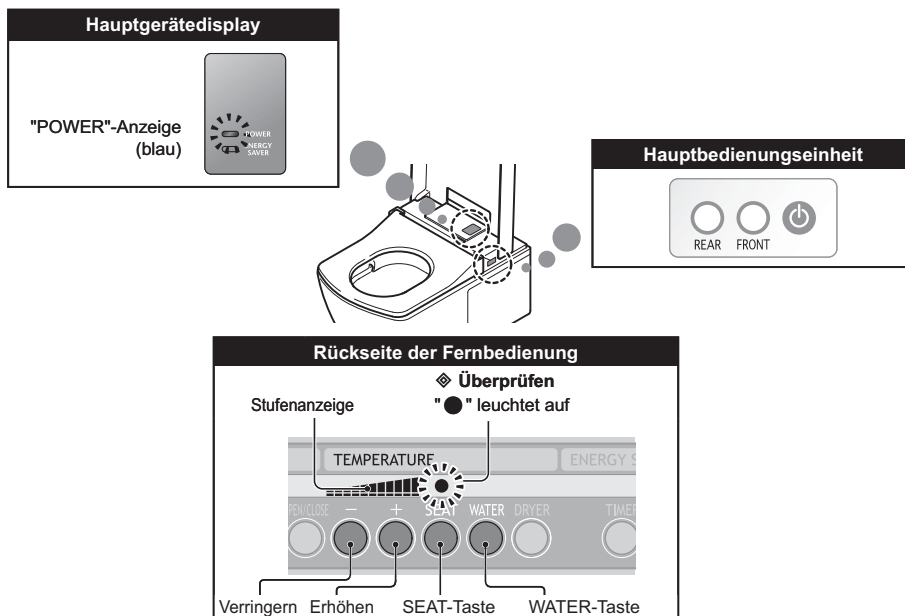

### Wenn das NEOREST längere Zeit nicht benutzt wird

- Im Gerät verbliebenes Wasser kann verunreinigt sein und somit Hautentzündungen oder andere Probleme hervorrufen. Das Wasser sollte auch abgelassen werden, um zu vermeiden, dass das NEOREST beschädigt wird.

Tipps 1

### Ablassen des Wassers

#### 1 Schließen Sie das Wasserabsperrventil.

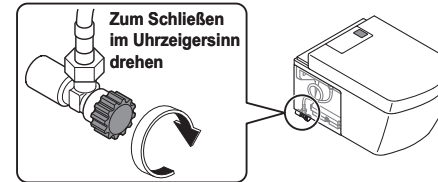

#### 2 Lassen Sie das Wasser aus den NEOREST-Rohren abfließen.

- Vgl. dazu Schritt 2 von "Ablassen des Wassers" auf S. 45.

#### 3 Lassen Sie das Wasser aus dem NEOREST ab.

- Vgl. dazu Schritt 3 von "Ablassen des Wassers" auf S. 46.

#### 4 Ziehen Sie den Netzstecker.

- Beachten Sie: Der Netzstecker befindet sich hinter der Abdeckung auf der rechten Seite. Befestigen und Entfernen der Abdeckung ► Vgl. S. 16.

#### 5 Behandlung des in der Toilette verbleibenden Wassers.

Tipps 2

Tipps 1

#### Vergessen Sie nicht, das Wasser abzulassen!

- Wenn Sie im Winter lange Zeit nicht zu Hause sind.
- Wenn sich das NEOREST in einer Ferienwohnung befindet oder an einem anderem Ort, an dem sich nicht immer jemand befindet. In unbewohnten Häusern kann es im Winter sehr kalt werden.

Tipps 2

- Geben Sie Frostschutzmittel in das in der Toilette verbliebene Wasser, um die Gefahr, dass das Wasser gefriert, zu verringern.

## Wiederherstellen des Wasserzulaufs nach Ablassen des Wassers aus dem NEOREST

### 1 Öffnen Sie das Wasserabsperrenteil.

\* Stellen Sie sicher, dass aus den Rohren oder dem Hauptgerät kein Wasser ausläuft.

### 2 Stecken Sie den Netzstecker in die Steckdose.

- Beachten Sie: Der Netzstecker befindet sich hinter der Abdeckung auf der rechten Seite. Befestigen und Entfernen der Abdeckung ► Vgl. S. 16.
- Die Spülung der Toilette startet automatisch.

### 3 Lassen Sie Wasser durch die Düse laufen.

- Bedecken Sie den Sitzsensor mit weißem Papier und betätigen Sie den Schalter  auf der Fernbedienung und lassen Sie so etwa 2 Minuten lang Wasser durch die Düse laufen. (Es dauert etwa eine Minute, um das Wasser aus der Düse abfließen zu lassen. Fangen Sie das Wasser in einem Behälter auf.)
- Der Schalter funktioniert erst etwa 10 Sekunden nachdem der Netzstecker in die Steckdose gesteckt wurde.

## Problembehandlung

Bitte lesen Sie zuerst den Abschnitt zur Problembehandlung, bevor Sie das Gerät zur Reparatur bringen. Sollte sich das Problem danach immer noch nicht beheben lassen, setzen Sie sich bitte mit der TOTO Europe GmbH in Verbindung (die Kontaktdaten finden Sie auf der Rückseite der Abdeckung).

### ⚠ VORSICHT

Wenn eine undichte Stelle besteht, schließen Sie das Wasserabsperrenteil, um den Wasserzulauf zu stoppen.

!  
Unbedingt  
notwendig

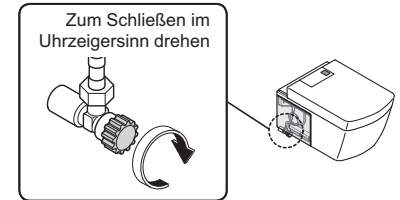

Stellen Sie die folgenden Punkte sicher, bevor Sie das Gerät reparieren lassen.

### Zuerst überprüfen!

#### Leuchtet die Anzeige "POWER" auf dem Hauptgerätedisplay des NEOREST?

- Leuchtet die "POWER"-Anzeige? ► Vgl. S. 17.

→ Wenn die "POWER"-Anzeige leuchtet

Gehen Sie weiter zum Abschnitt: "Funktioniert die Fernbedienung?"

→ Wenn die "POWER"-Anzeige nicht leuchtet

- Leuchten andere Anzeigen obwohl die "POWER"-Anzeige nicht leuchtet?

→ Wenn andere Anzeigen leuchten, ist möglicherweise die Stromsparfunktion eingeschaltet.

► Vgl. S. 27.

- Leuchtet keine der Anzeigen?

→ Gehen Sie folgendermaßen vor und überprüfen Sie, ob die Anzeigen dann leuchten.

1. Stecken Sie den Netzstecker in die Steckdose.
2. Gab es einen Stromausfall oder ist einer der Hauptschalter ausgeschaltet?  
Warten Sie, bis wieder Strom da ist.  
Wenn der Schalter zum NEOREST ausgeschaltet ist, schalten Sie ihn wieder ein.
3. Betätigen Sie  auf der Hauptbedienungseinheit.

◆ Hier überprüfen

#### Hauptgerätedisplay

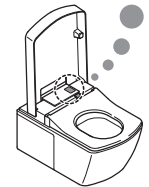







#### Funktioniert die Fernbedienung?

- Sind alle Anzeigen und die LCD-Anzeige der Fernbedienung aus?  
→ Überprüfen Sie, ob die Batterien funktionieren und richtig eingelegt sind.
- Blinkt die Warnanzeige bei niedrigem Batteriestand auf der Fernbedienung?  
→ Wenn der Batteriestand niedrig ist, tauschen Sie die Batterien aus. ► Vgl. S. 14.
- Ist der Sender der Fernbedienung abgedeckt, verschmutzt oder befinden sich beispielsweise Wassertropfen darauf?  
→ Überprüfen Sie die Position des Fernbedienungssenders und reinigen Sie ihn ggf. oder entfernen Sie das, was sich auf dem Sender befindet und seine Funktionsweise behindert. ► Vgl. S. 11 und 13.

Wenn das Problem noch besteht, nachdem Sie diese Punkte sichergestellt haben, fahren Sie mit dem Abschnitt "Fehlerermittlung" auf der nächsten Seite fort.



## Fehlerermittlung

### Analreinigung, Sanftreinigung, Intimreinigung oder Warmlufttrockner funktioniert nicht

Problem	
 oder  auf der Fernbedienung funktioniert nicht.	
Tests und Ergebnisse	Lösung
<p><b>Funktionieren   auf dem Hauptgerät?</b></p> <p><b>* Wenn der Sitzsensor nicht erkennt, wenn jemand auf dem Toilettensitz sitzt, funktionieren diese Funktionen nicht. Setzen Sie sich auf den Sitz, wenn Sie diese Funktionen einschalten.</b></p>	<p><b>Wenn es funktioniert</b></p> <ul style="list-style-type: none"> <li>Das Signal der Fernbedienung wurde möglicherweise nicht empfangen.</li> </ul> <p><b>Wenn es nicht funktioniert</b></p> <ul style="list-style-type: none"> <li>Gehen Sie weiter zum Abschnitt: "Funktioniert die Fernbedienung?", um zu überprüfen, ob die Fernbedienung funktioniert. ► Vgl. S. 49.</li> <li>Möglicherweise funktioniert der Sitzsensor nicht richtig. Dafür gibt es verschiedene Ursachen. Ist der Sitzsensor abgedeckt, verschmutzt oder befinden sich beispielsweise Wassertropfen darauf? Überprüfen Sie die Position des Sitzsensors und reinigen Sie ihn oder entfernen Sie das, was sich darauf befindet. ► Vgl. S. 10 und 19.</li> <li>Der Sitzsensor funktioniert möglicherweise nicht, je nachdem wie die Person auf dem Toilettensitz sitzt oder je nach Farbe und Beschaffenheit ihrer Kleidung. Setzen Sie sich bitte ganz auf den Toilettensitz und heben Sie ihre Kleidung hoch, so dass der Sensor ihre Haut erkennt.</li> </ul>
<p><b>Fährt die Düse aus, wenn Sie eine Fernbedienungstaste   oder andere Tasten betätigen?</b></p>	<p><b>Wenn die Düse ausfährt, aber kein oder nur wenig Wasser herauskommt</b></p> <ul style="list-style-type: none"> <li>Möglicherweise wird dem NEOREST kein Wasser zugeführt.</li> </ul> <p><b>Wenn die Düse nicht ausfährt</b></p> <ul style="list-style-type: none"> <li>Der Sitzsensor erkennt durchgehend die Anwesenheit einer Person, weshalb die Düse aus Sicherheitsgründen nicht ausgefahren wird.</li> <li>Ist die Wasserzufuhr ausgeschaltet? Drücken Sie auf  und warten Sie darauf, dass sich die Wasserzufuhr wieder einschaltet.</li> <li>Ist das Wasserabsperrventil geschlossen? Öffnen Sie das Wasserabsperrventil indem Sie es gegen den Uhrzeigersinn drehen. ► Vgl. S. 10 und 17.</li> <li>Ist der Wasserfilter im Wasserablaufventil verstopft? Reinigen Sie das Ablaufventil mit eingebautem Wasserfilter. ► Vgl. S. 38.</li> <li>Wenn eine Person durchgehend zwei Stunden oder länger auf der Toilette sitzt, funktionieren Analreinigung, Intimreinigung und Sanftreinigung aus Sicherheitsgründen nicht mehr. Stehen Sie vom Sitz auf und setzen Sie sich wieder hin, um diese Funktionen wieder nutzen zu können.</li> <li>Wenn der Sitzsensor verschmutzt ist oder sich Wassertropfen darauf befinden, erkennt der Sitzsensor eventuell fälschlicherweise die durchgehende Anwesenheit einer Person. Überprüfen Sie die Position des Sitzsensors und reinigen Sie ihn oder entfernen Sie das, was sich darauf befindet. ► Vgl. S. 10 und 19.</li> <li>Wenn der Sitzsensor beispielsweise mit einer Plastiktüte o. Ä. abgedeckt ist, erkennt der Sitzsensor eventuell fälschlicherweise die durchgehende Anwesenheit einer Person. Dies ist auch möglich, wenn eine Sitz- oder Deckelabdeckung oder ein Kindersitz angebracht ist. Entfernen Sie die Sitz- oder Deckelabdeckung oder was sonst den Sitzsensor abdeckt. Nehmen Sie beispielsweise Kindersitze immer nach dem Gebrauch ab.</li> </ul>
	<p><b>Wenn die Düse nicht ausfährt</b></p> <ul style="list-style-type: none"> <li>Haben Sie sie durchgehend benutzt? Anal-, Sanft- und Intimreinigung schalten sich etwa 5 Minuten nach Betätigen der Taste aus. Die Anzeige im Hauptgerätedisplay blinkt etwa eine Minute lang während das Wasser aufgewärmt wird.</li> </ul>

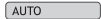

### Die Spülung funktioniert nicht



Problem	
Die Toilettenspülung startet nicht.	
Tests und Ergebnisse	Lösung
<p><b>Startet die Spülung der Toilette, wenn Sie die Fernbedienung benutzen?</b></p>	<p><b>Wenn die Toilettenspülung nicht startet</b></p> <ul style="list-style-type: none"> <li>Möglicherweise wird der Toilette kein Wasser zugeführt.</li> </ul> <ul style="list-style-type: none"> <li>Ist die Wasserzufuhr ausgeschaltet? Warten Sie, bis sich die Wasserzufuhr wieder einschaltet. Auch während eines Wasserausfalls können Sie die Toilette spülen, indem Sie beispielsweise Wasser aus einem Eimer hineinschütten. ► Vgl. S. 44.</li> <li>Ist das Wasserabsperrventil geschlossen? Öffnen Sie das Wasserabsperrventil vollständig.</li> </ul>
<p><b>Wird die Taste durchgehend gedrückt?</b></p>	<p>—</p> <ul style="list-style-type: none"> <li>Die Taste 6L FLUSH/3L FLUSH kann nicht dauerhaft betätigt werden. Es dauert etwa zehn Sekunden, bis wieder gespült werden kann. Warten Sie einen Moment und betätigen Sie die Taste dann erneut.</li> </ul>
Problem	
Es wird nicht automatisch gespült (das automatische Spülen funktioniert nicht).	
Tests und Ergebnisse	Lösung
<p><b>Wird über "FLUSH" auf der Rückseite der Fernbedienung "●" angezeigt?</b></p>	<p><b>Wenn "●" angezeigt wird</b></p> <ul style="list-style-type: none"> <li>Möglicherweise funktionieren der Sitzsensor und der Personensensor nicht richtig. Dafür gibt es verschiedene Ursachen. Ein Sensor erkennt eventuell fälschlicherweise die durchgehende Anwesenheit einer Person. Ist der Sitzsensor oder der Personensensor verschmutzt oder befinden sich beispielsweise Wassertropfen darauf? Überprüfen Sie den Sitzsensor und den Personensensor und entfernen Sie die Verschmutzungen. ► Vgl. S. 10, 11, 19 und 26.</li> <li>Nach dem automatischen Spülen oder nach dem Spülen mit der Fernbedienung funktioniert die automatische Spülung etwa 60 Sekunden lang nicht. Spülen Sie während dieses Zeitraums mit Hilfe der Fernbedienung.</li> <li>Wenn Sie sechs Sekunden oder weniger auf der Toilette gesessen haben (oder zum Urinieren vor ihr gestanden haben) spült die Toilette nicht automatisch. ► Vgl. S. 26. Stellen Sie zudem sicher, dass der Sitzsensor und der Personensensor problemlos die Anwesenheit einer Person erkennen können. ► Vgl. S. 10, 19 und 26.</li> <li>Manchmal spült die Toilette nicht automatisch, wenn eine Person vor der Toilette steht. Entfernen Sie sich von der Toilette und warten Sie etwa 3-5 Sekunden. ► Vgl. S. 26. Stellen Sie außerdem sicher, dass der Sitz- und der Personensensor nicht aufgrund irgendwelcher Umstände fälschlicherweise die durchgehende Anwesenheit einer Person erkennen. ► Vgl. S. 10, 19 und 26.</li> </ul>

Tests und Ergebnisse		Lösung
Wird über "FLUSH" auf der Rückseite der Fernbedienung "●" angezeigt?	Wenn "●" nicht angezeigt wird • Die automatische Spülung ist ausgeschaltet.	• Drücken Sie auf der Fernbedienung auf   , um das automatische Spülen einzuschalten. ▶ Vgl. S. 26 und 42.

### Öffnen/Schließen des Sitzes und des Deckels funktioniert nicht

Problem Sitz und Deckel öffnen oder schließen sich nicht.		
Tests und Ergebnisse		Lösung
Können sie den Sitz und den Deckel mit Hilfe der Fernbedienung öffnen und schließen?	Wenn sich Sitz und Deckel nicht öffnen oder schließen • Der Sitz möglicherweise nicht richtig angebracht. • Ist der Sitzsensor abgedeckt, verschmutzt oder befinden sich beispielsweise Wassertropfen darauf?	• Bringen Sie den Sitz richtig an. ▶ Vgl. S. 34 und 35. • Reinigen Sie ihn oder entfernen Sie das, was sich auf dem Sensor befindet. ▶ Vgl. S. 10 und 19.
	Wenn sich Sitz und Deckel nicht öffnen oder schließen (sich aber noch immer automatisch öffnen) • Das Signal der Fernbedienung wurde möglicherweise nicht empfangen.	• Gehen Sie weiter zum Abschnitt: "Funktioniert die Fernbedienung?", um zu überprüfen, ob die Fernbedienung funktioniert. ▶ Vgl. S. 49.

Problem Der Deckel öffnet sich nicht automatisch (Automatisches Öffnen und Schließen).		
Tests und Ergebnisse		Lösung
Wird über "OPEN/CLOSE" auf der Rückseite der Fernbedienung "●" angezeigt?	Wenn "●" angezeigt wird	• Funktioniert Personensensor A aufgrund irgendwelcher Umstände nicht richtig? Entfernen sie Plastiktüten, Klebeband oder andere Gegenstände, die Personensensor A möglicherweise bedecken. Dazu zählt auch Schmutz, Wassertropfen u. Ä. ▶ Vgl. S. 26. • Wenn Sie den Deckel mit der Fernbedienung oder per Hand schließen, öffnet er sich etwa 10 Sekunden lang nicht automatisch. Nähern Sie sich der Toilette nach etwa 10 Sekunden und der Deckel öffnet sich automatisch.
	Wenn "●" nicht angezeigt wird • Das automatische Öffnen und Schließen ist ausgeschaltet.	• Betätigen Sie   auf der Fernbedienung und schalten Sie diese Funktion ein. ▶ Vgl. S. 24 und 39.







Problem Sitz und Deckel schließen sich nicht automatisch (Automatisches Öffnen und Schließen).		
Tests und Ergebnisse		Lösung
Wird über "OPEN/CLOSE" auf der Rückseite der Fernbedienung "●" angezeigt?	Wenn "●" angezeigt wird	• Sitz und Deckel schließen sich nicht automatisch, wenn Sie vor der Toilette stehen. Entfernen Sie sich von der Toilette und warten Sie etwa 90 Sekunden. ▶ Vgl. S. 25. Wenn der Sitzsensor und die Personensensoren verschmutzt sind oder sich Wassertropfen darauf befinden, erkennt der Sitzsensor eventuell fälschlicherweise die durchgehende Anwesenheit einer Person. Reinigen Sie den Sensor. ▶ Vgl. S. 10, 11, 19 und 26.
	Wenn "●" nicht angezeigt wird • Das automatische Öffnen und Schließen ist ausgeschaltet.	• Betätigen Sie   auf der Fernbedienung und schalten Sie diese Funktion ein. ▶ Vgl. S. 24 und 39.





### Luftreiniger und Stromsparfunktion funktionieren nicht

Problem Der Luftreiniger funktioniert nicht.		
Tests und Ergebnisse		Lösung
Der Luftreiniger ist möglicherweise auf "aus" geschaltet.		• Schalten Sie den Luftreiniger auf "ein". ▶ Vgl. S. 41.
Hören Sie den Luftreiniger, wenn Sie auf dem Toilettensitz sitzen?	Wenn der Luftreiniger keine Geräusche von sich gibt • Möglicherweise funktioniert der Sitzsensor nicht richtig. Ist der Sitzsensor abgedeckt, verschmutzt oder befinden sich beispielsweise Wassertropfen darauf?	• Überprüfen Sie die Position des Sitzsensors und reinigen Sie ihn oder entfernen Sie das, was sich darauf befindet. ▶ Vgl. S. 10 und 19.
	Wenn der Luftreiniger keine Geräusche von sich gibt • Der Sitzsensor funktioniert möglicherweise nicht, je nachdem wie die Person auf dem Toilettensitz sitzt oder je nach Farbe und Beschaffenheit ihrer Kleidung.	• Setzen Sie sich bitte ganz auf den Toilettensitz und heben Sie ihre Kleidung hoch, so dass der Sensor ihre Haut erkennt.

Tests und Ergebnisse		Lösung
Hören Sie den Luftreiniger, wenn Sie auf dem Toilettensitz sitzen?	Wenn der Luftreiniger Geräusche von sich gibt <ul style="list-style-type: none"> <li>• Möglicherweise ist der Luftreinigerfilter verstopft.</li> </ul>	<ul style="list-style-type: none"> <li>• Reinigen Sie den Luftreinigerfilter. <ul style="list-style-type: none"> <li>▶ Vgl. S. 36.</li> </ul> </li> </ul>
<b>Problem</b> Der automatische Power-Luftreiniger funktioniert nicht.		
Tests und Ergebnisse		Lösung
Funktioniert der automatische Power-Luftreiniger, wenn Sie sich vom Sitz entfernen?	Wenn nicht, ist der "automatische Power-Luftreiniger" auf der Fernbedienung möglicherweise auf "aus" gestellt.	<ul style="list-style-type: none"> <li>• Schalten Sie den automatischen Power-Luftreiniger auf "ein". <ul style="list-style-type: none"> <li>▶ Vgl. S. 41.</li> </ul> </li> </ul>
<b>Problem</b> Die Stromspar-Zeitschaltuhr und die intelligente Stromsparfunktion funktionieren nicht mehr.		
Tests und Ergebnisse		Lösung
Haben Sie die Batterien in der Fernbedienung ausgewechselt?	Wenn Sie die Batterien in der Fernbedienung ausgewechselt haben oder die Batterien leer geworden sind, sind diese Einstellungen möglicherweise verloren gegangen.	<ul style="list-style-type: none"> <li>• Stellen Sie die Stromspar-Zeitschaltuhr und die intelligente Stromsparfunktion erneut ein. <ul style="list-style-type: none"> <li>▶ Vgl. S. 27-31.</li> </ul> </li> </ul>
<b>Problem</b> Die intelligente Stromsparfunktion funktioniert nicht.		
Tests und Ergebnisse		Lösung
Wird über "AUTO" auf der Rückseite der Fernbedienung "●" angezeigt?	Wenn die intelligente Stromsparfunktion auf "ein" gestellt ist, untersucht Sie über mehrere Tage hinweg Nutzungsmuster und leitet daraus Zeitspannen ab, in denen Strom gespart wird. Je nachdem, wie oft das Gerät am Tag benutzt wird, ist die intelligente Stromsparfunktion möglicherweise nicht lange am Tag eingeschaltet.	<ul style="list-style-type: none"> <li>• Lesen Sie den Abschnitt "Stromsparfunktionen". <ul style="list-style-type: none"> <li>▶ Vgl. S. 27.</li> </ul> </li> </ul>

## Die Sitz-, Reinigungs- oder Warmlufttrocknertemperatur ist zu niedrig oder zu hoch

Problem		
Der Sitz wird nicht warm (er bleibt kalt).		
Tests und Ergebnisse		Lösung
Überprüfen Sie die Anzeige auf der Rückseite der Fernbedienung.	Ist die Sitztemperatur niedrig eingestellt oder ausgestellt?	<ul style="list-style-type: none"> <li>• Drücken Sie auf der Rückseite der Fernbedienung auf  und stellen Sie die Temperatur mit  und  ein. <ul style="list-style-type: none"> <li>▶ Vgl. S. 20.</li> </ul> </li> <li>• Wenn Sie sich auf den Toilettensitz setzen wird die Heizvorrichtung vorübergehend eingeschaltet. Der Sitz ist nach etwa 15 Minuten warm. <ul style="list-style-type: none"> <li>▶ Zu Informationen über die Stromspar-Zeitschaltuhr vgl. S. 28.</li> </ul> </li> <li>• Der Sitz wird vorübergehend gewärmt, wenn sich jemand darauf setzt. <ul style="list-style-type: none"> <li>▶ Zur intelligenten Stromsparfunktion vgl. S. 30.</li> </ul> </li> </ul>
Leuchtet die "ENERGY SAVER"-Anzeige auf dem Hauptgerätedisplay?	<p>Wenn die grüne "ENERGY SAVER"-Anzeige leuchtet</p> <ul style="list-style-type: none"> <li>• Die Stromsparfunktion, mit der die Sitzheizung automatisch abgeschaltet wird, ist eingeschaltet. (Stromspar-Zeitschaltuhr eingeschaltet)</li> </ul> <p>Wenn die orangefarbene "ENERGY SAVER"-Anzeige leuchtet</p> <ul style="list-style-type: none"> <li>• Es wird Strom gespart und die Sitztemperatur wurde verringert. (Intelligente Stromsparfunktion eingeschaltet)</li> </ul>	<ul style="list-style-type: none"> <li>• Wenn Sie vom Sitz aufstehen, funktioniert die Sitzheizung automatisch wieder.</li> </ul>
Saßen Sie eine Stunde oder länger auf dem Sitz?	Wenn der Sitzsensor eine Stunde lang oder länger die Anwesenheit einer Person erkennt, wird die Sitzheizung aus Sicherheitsgründen automatisch abgeschaltet.	<ul style="list-style-type: none"> <li>• Ist der Sitzsensor abgedeckt, verschmutzt oder befinden sich beispielsweise Wassertropfen darauf? Reinigen Sie ihn oder entfernen Sie das, was sich auf dem Sensor befindet. <ul style="list-style-type: none"> <li>▶ Vgl. S. 10 und 19.</li> </ul> </li> </ul>
Ist der Sitzsensor verschmutzt?		<ul style="list-style-type: none"> <li>• Ist der Sitzsensor abgedeckt, verschmutzt oder befinden sich beispielsweise Wassertropfen darauf? Reinigen Sie ihn oder entfernen Sie das, was sich auf dem Sensor befindet. <ul style="list-style-type: none"> <li>▶ Vgl. S. 10 und 19.</li> </ul> </li> </ul>
<b>Problem</b> Die Temperatur für die Anal- oder Intimreinigung ist aus.		
Tests und Ergebnisse		Lösung
Überprüfen Sie die Anzeige auf der Rückseite der Fernbedienung.	Ist die Wassertemperatur niedrig eingestellt oder ausgestellt?	<ul style="list-style-type: none"> <li>• Drücken Sie auf der Rückseite der Fernbedienung auf  und stellen Sie die Temperatur mit  und  ein. <ul style="list-style-type: none"> <li>▶ Vgl. S. 21.</li> </ul> </li> <li>• Wenn die Temperatur der Wasserzufuhr oder die Temperatur in dem Raum, in dem sich die Toilette befindet, niedrig ist, kommt möglicherweise zuerst kaltes Wasser heraus.</li> </ul>
Kommt zuerst kaltes Wasser heraus?		<ul style="list-style-type: none"> <li>• Wenn die Temperatur der Wasserzufuhr oder die Temperatur in dem Raum, in dem sich die Toilette befindet, niedrig ist, kommt möglicherweise zuerst kaltes Wasser heraus.</li> </ul>

Problem Der Warmlufttrockner ist nicht warm genug.		
Tests und Ergebnisse		Lösung
Überprüfen Sie die Anzeige auf der Rückseite der Fernbedienung.	Ist die Temperatur des Warmlufttrockners niedrig eingestellt?	<ul style="list-style-type: none"> <li>• Drücken Sie auf der Rückseite der Fernbedienung auf  und stellen Sie die Temperatur mit  und  ein. ► Vgl. S. 21.</li> </ul>
<b>Der Wasserdruck bei der Anal- und Intimreinigung ist schwach</b>		
Problem Der Wasserdruck für die Reinigung ist schwach.		
Tests und Ergebnisse		Lösung
Ist der Wasserdruck gering eingestellt?		<ul style="list-style-type: none"> <li>• Betätigen sie  auf der Fernbedienung, um die Temperatur einzustellen. ► Vgl. S. 18.</li> </ul>
Ist der Wasserfilter im Wasserablaufventil verstopft?		<ul style="list-style-type: none"> <li>• Reinigen Sie das Ablaufventil mit eingebautem Wasserfilter. ► Vgl. S. 38.</li> </ul>
Ist das Wasserabsperrventil geschlossen?		<ul style="list-style-type: none"> <li>• Drehen Sie das Wasserabsperrventil gegen den Uhrzeigersinn. ► Vgl. S. 10 und 17.</li> </ul>
<b>Die Analreinigung, Sanftreinigung, Intimreinigung oder der Warmlufttrockner startet oder stoppt plötzlich</b>		
Problem Die Analreinigung, Sanftreinigung, Intimreinigung oder der Warmlufttrockner stoppt plötzlich.		
Tests und Ergebnisse		Lösung
Haben Sie die entsprechende Funktion für einen längeren Zeitraum benutzt?	Anal-, Sanft- und Intimreinigung schalten sich etwa 5 Minuten nach Betätigen der Taste aus. Die Anzeige im Hauptgerätedisplay blinkt etwa eine Minute lang, während das Wasser aufgewärmt wird.	<ul style="list-style-type: none"> <li>• Warten Sie, bis die Anzeige im Hauptgerätedisplay leuchtet, und betätigen Sie die Taste dann erneut.</li> </ul>
	Der Warmlufttrockner stoppt etwa 10 Minuten nach Betätigen der Taste.	—
Sitzen Sie so, dass der Sitzsensor nicht richtig funktioniert?		<ul style="list-style-type: none"> <li>• Wenn Sie vom Sitz leicht aufstehen oder ganz vorne auf dem Sitz sitzen funktioniert der Sitzsensor möglicherweise vorübergehend nicht. Setzen Sie sich ganz auf den Toilettensitz.</li> </ul>

Problem Aus der Düse tritt Wasser aus, wenn es nicht erwünscht ist.		
Tests und Ergebnisse		Lösung
Wenn Sie vom Toilettensitz aufstehen, fährt die Düse zum Teil aus und versprüht etwa 30 Sekunden lang Wasser, bevor sie in ihre inaktive Position zurückkehrt.		—
Kommt Wasser aus dem hinteren Teil der Düse?	Manchmal kommt während der Reinigung Wasser aus dem hinteren Teil der Düse. Dies ist eine notwendige Funktion.	<ul style="list-style-type: none"> <li>• Wenn das Wasser noch aus der Düse kommt, wenn das NEOREST nicht für die Reinigung genutzt wird, besteht wahrscheinlich irgendein Fehler. Schließen Sie in diesem Fall das Wasserabsperrventil und wenden Sie sich an den Installateur oder den Händler des NEOREST.</li> </ul>
	Das Wasser im Warmwassertank dehnt sich aus und tritt aus. Das ist normal.	—

**Der Luftreiniger läuft plötzlich**

Problem Der Luftreiniger schaltet sich ein wenn es nicht erwünscht ist.		
Tests und Ergebnisse		Lösung
Der Sitzsensor könnte beispielsweise unter folgenden Umständen fälschlicherweise eine Person erkennen und somit den Luftreiniger starten. Das ist normal.		—
<ul style="list-style-type: none"> <li>• Wenn Sie das Gerät reinigen</li> <li>• Wenn die Taste auf der Spülungsabdeckung betätigt wird</li> </ul>		

## Sitz und Deckel öffnen und schließen sich plötzlich

Problem		
Der Deckel öffnet sich wenn es nicht erwünscht ist.		
Tests und Ergebnisse		Lösung
Wird über "OPEN/CLOSE" auf der Rückseite der Fernbedienung "●" angezeigt?	<p><b>Wenn "●" angezeigt wird</b></p> <ul style="list-style-type: none"> <li>• Wenn Sie die Batterien der Fernbedienung austauschen, ist das automatische Öffnen und Schließen möglicherweise auf "ein" gestellt.</li> </ul>	<ul style="list-style-type: none"> <li>• Nehmen Sie die entsprechende Einstellung erneut vor, wenn Sie das automatische Öffnen und Schließen ausschalten möchten.           <ul style="list-style-type: none"> <li>▶ Vgl. S. 39.</li> </ul> </li> </ul>

Problem		
Der Deckel schließt sich wenn es nicht erwünscht ist.		
Tests und Ergebnisse		Lösung
Wird über "OPEN/CLOSE" auf der Rückseite der Fernbedienung "●" angezeigt?	<p><b>Wenn "●" angezeigt wird</b></p> <ul style="list-style-type: none"> <li>• Automatisches Öffnen und Schließen ist auf "ein" gestellt. Wenn der Personensensor A Schwierigkeiten hat, die Anwesenheit einer Person zu erkennen, schließt sich der Deckel vielleicht auch, wenn eine Person in der Nähe ist.</li> </ul>	<ul style="list-style-type: none"> <li>• Wenn Personensensor mit Kleidung verdeckt ist, verschmutzt ist oder sich Wassertropfen o. Ä. darauf befindet, kann er möglicherweise die Anwesenheit einer Person nicht mehr erkennen. Überprüfen Sie den Personensensor und den Sitzsensor und entfernen Sie alles, was diese blockiert. Wenn Personensensor durch Kleidung blockiert wird, heben Sie diese hoch, so dass der Sensor nicht mehr in seiner Funktionsweise gestört wird.           <ul style="list-style-type: none"> <li>▶ Vgl. S. 10, 11, 19 und 26.</li> </ul> </li> <li>• Je nach Farbe und Material der Kleidung kann der Personensensor oder der Sitzsensor die Anwesenheit einer Person möglicherweise nicht erkennen. Setzen Sie sich bitte ganz auf den Toilettensitz und heben Sie ihre Kleidung hoch, so dass der Sensor ihre Haut erkennt.</li> </ul>

## Die Toilettenspülung startet oder stoppt plötzlich

Problem		
Die Toilettenspülung startet plötzlich oder das automatische Spülen startet zu früh.		
Tests und Ergebnisse		Lösung
Wird über "FLUSH" auf der Rückseite der Fernbedienung "●" angezeigt?	<p><b>Wenn "●" angezeigt wird</b></p> <ul style="list-style-type: none"> <li>• Wenn der Sitzsensor Schwierigkeiten hat, die Anwesenheit einer Person zu erkennen, startet die Toilettenspülung möglicherweise während der Benutzung der Toilette.</li> </ul> <p><b>Wenn "●" angezeigt wird</b></p> <ul style="list-style-type: none"> <li>• Wenn Sie die Batterien der Fernbedienung austauschen, ist das "Automatische Spülen" möglicherweise auf "ein" gestellt.</li> </ul>	<ul style="list-style-type: none"> <li>• Wenn Sie vom Sitz leicht aufstehen oder ganz vorne auf dem Sitz sitzen funktioniert der Sitzsensor möglicherweise vorübergehend nicht. Setzen Sie sich ganz auf den Toilettensitz.</li> <li>• Wenn der Sitzsensor mit Kleidung verdeckt ist, verschmutzt ist oder sich Wassertropfen o. Ä. darauf befindet, kann er möglicherweise die Anwesenheit einer Person nicht mehr erkennen. Zudem kann der Sensor möglicherweise je nach Farbe oder Material der Kleidung eine Person nicht erkennen. Entfernen Sie alles, was den Sensor blockiert.           <ul style="list-style-type: none"> <li>▶ Vgl. S. 10 und 19.</li> </ul> </li> <li>• Nehmen Sie die entsprechende Einstellung erneut vor, wenn Sie das automatische Spülen ausschalten möchten.           <ul style="list-style-type: none"> <li>▶ Vgl. S. 42.</li> </ul> </li> </ul>
Ist der Netzstecker in die Steckdose eingesteckt?	Die Spülung der Toilette startet automatisch, wenn der Netzstecker in die Steckdose gesteckt wird.	—

## Andere Probleme

Problem		
Wasser tritt aus den Rohrverbindungen aus.		
Tests und Ergebnisse		Lösung
Ist die Mutter einer Rohrverbindung lose?		<ul style="list-style-type: none"> <li>• Ziehen Sie das lose Teil mit einem Schraubenschlüssel o. Ä. an.           <ul style="list-style-type: none"> <li>* Wenn weiterhin Wasser austritt schließen Sie das Wasserabsperrentil und lassen Sie das Gerät reparieren.               <ul style="list-style-type: none"> <li>▶ Vgl. S. 49.</li> </ul> </li> </ul> </li> </ul>

Problem		
Die Geräusche des Luftreinigers werden lauter wenn Sie von dem Sitz aufstehen.		
Tests und Ergebnisse		Lösung
Ist der automatische Power-Luftreiniger eingeschaltet?	Dieses lautere Geräusch geht vom automatischen Power-Luftreiniger aus.	—

# Technische Daten

Leistung		220-240 V Wechselspannung, 50 Hz	
Nennstromverbrauch		400-470 W	
Standardstromverbrauch pro Jahr *		214 (290) kWh/Jahr	
Länge des Stromkabels		ca. 1,0 m	
Toilettenfunktionen	Wassermenge beim Spülen	6 l (normale Wassermenge), 3 l (wenig Wasser)	
	Wasserzulauf	Verborgener Tank	
	Spülen	Tornadospülung (Tiefspüler)	
Andere Funktionen			
Reinigungs-ausstattung	Wassermenge	Analreinigung	ca. 0,45-0,8 l/min (bei einem Wasserdruck von 0,2 MPa)
		Sanftreinigung	ca. 0,5-0,85 l/min (bei einem Wasserdruck von 0,2 MPa)
		Intimreinigung	ca. 0,45-0,82 l/min (bei einem Wasserdruck von 0,2 MPa)
	Wassertemperatur	Temperaturregulierungsbereich: ca. 30-40°C	
	Leistung der Heizvorrichtung	308-367 W (Warmwasserspeicher)	
Sicherheitsausstattung		Temperatursicherung, Überhitzungsschutz (Bimetall, automatische Regulierung), Schwimmerschalter zum Deaktivieren der Heizvorrichtung wenn kein Wasser da ist	
Warmlufttrockner	Warmlufttemperatur	ca. 35-55°C	
	Luftdurchsatz	ca. 0,30 m³/min	
	Leistung der Heizvorrichtung	251-299 W	
	Sicherheitsausstattung	Temperatursicherung	
Beheizter Sitz	Oberflächentemperatur	Temperaturregulierungsbereich: ca. 28-35°C (ca. 26°C mit der intelligenten Stromsparfunktion)	
	Leistung der Heizvorrichtung	47-56 W	
	Sicherheitsausstattung	Temperatursicherung	
Luftreiner-Ausstattung	Typ	O <sub>2</sub> -Luftreiniger	
	Luftdurchsatz	Standardmodus: ca. 0,09 m³/min Powermodus: ca. 0,16 m³/min	
Wasserdruck		Minimaler Wasserdruck: 0,1 MPa (dynamisch) Maximaler Wasserdruck: 1,0 MPa (hydrostatischer Druck)	
Wassertemperatur		0-35°C	
Betriebsumgebungstemperatur		0-40°C	
Abmessungen	NEOREST SE	426 mm (Breite), 679 mm (Tiefe), 484 mm (Höhe)	
	NEOREST LE	426 mm (Breite), 676 mm (Tiefe), 495 mm (Höhe)	
Gewicht		ca. 45 kg (Hauptgerät: ca. 12 kg; Toilette: ca. 33 kg)	

\* Der jährliche Standardstromverbrauch ohne Stromsparfunktionen ist in Klammern angegeben.

# Garantie

## ZWEI JAHRE GARANTIE

- TOTO gewährleistet, dass seine Produkte bei normalem Gebrauch frei von Produktionsfehlern sind und gewährt eine Garantie von zwei (2) Jahren ab Kaufdatum. Diese Garantie wird nur dem URSPRÜNGLICHEN KÄUFER gewährt.
- TOTOs Verpflichtungen unter diesen Garantiebestimmungen erstrecken sich auf die Reparatur oder, nach TOTOs Ermessen, den Umtausch fehlerhafter Produkte oder Teile, sofern diese Produkte korrekt installiert und gemäß der BEDIENUNGSANLEITUNG benutzt wurden. TOTO behält sich das Recht vor, bei Bedarf Kontrollen durchzuführen, um die Ursache des Defekts zu bestimmen. TOTO wird für die Arbeitszeit oder -mittel, die für Reparaturarbeiten und Umtausch im Rahmen der Garantie eingesetzt wurden, keine Gebühren erheben.  
**TOTO übernimmt keine Kosten für Demontage, Rücksendung und/oder Neuinstallation der Produkte.**
- Die Garantie gilt nicht für Folgendes:
  - Schäden oder Verluste durch äußere Ursachen wie Feuer, Erdbeben, Überschwemmungen, Gewitter etc.
  - Schäden oder Verluste aufgrund unsachgemäßer, falscher oder missbräuchlicher Benutzung oder unsachgemäßer Wartung des Produkts.
  - Schäden oder Verluste aufgrund von Demontage, unsachgemäßer Reparatur oder Veränderungen am Produkt.
  - Schäden oder Verluste aufgrund von Ablagerungen oder Fremdkörpern im Wassersystem.
  - Schäden oder Verluste aufgrund von unsachgemäßer Installation oder Installation des Geräts in einer widrigen oder gefährlichen Umgebung.
- Diese Garantie räumt Ihnen bestimmte Rechte ein. Diese Rechte können von Land zu Land variieren.
- Damit Sie im Rahmen dieser Garantie Reparaturleistungen erhalten, bringen Sie das Produkt zu einer TOTO-Servicestelle oder senden Sie es auf eigene Kosten dorthin, und legen Sie ein Schreiben, in dem das Problem geschildert wird, bei, kontaktieren Sie einen TOTO-Händler oder eine Servicestelle oder direkt an die TOTO-Vertriebsstelle. Wenn das Produkt aufgrund seiner Größe oder der Art des Schadens nicht an TOTO gesandt werden kann, ist anstelle dessen eine schriftliche Benachrichtigung über den Defekt an TOTO zu senden. In diesem Fall kann TOTO das Produkt entweder vor Ort reparieren lassen oder den Transport des Produkts zu einer Servicestelle bezahlen.

DIESE SCHRIFTLICHE GARANTIEZUSAGE IST DIE EINZIGE GARANTIE, DIE TOTO GEWÄHRT. DEM KUNDEN STEHT IM RAHMEN DIESER GARANTIEBESTIMMUNGEN LEDIGLICH DAS RECHT AUF REPARATUR ODER UMTAUSCH, WIE SIE IN DIESER GARANTIE VORGESEHEN SIND, ZU. TOTO IST NICHT HAFTBAR ZU MACHEN FÜR NUTZUNGS-AUSFÄLLE DES PRODUKTS ODER FÜR ANDERE BEILÄUFIG ENTSTANDENE SCHÄDEN, KONKRETE SCHÄDEN ODER FOLGESCHÄDEN SOWIE FÜR DIE DEM KUNDEN ENTSTEHENDEN KOSTEN, ARBEITSKOSTEN ODER ANDERE KOSTEN AUFGRUND INSTALLATION ODER DEINSTALLATION SOWIE REPARATURKOSTEN UND JEDLICHE ANDEREN NICHT EXTRA AUFGEFÜHRTE KOSTEN. SOFERN NICHT DURCH GELTENDES RECHT ANDERS GEREGLT BESCHRÄNKT SICH DIE GARANTIE EINSCHLIESSLICH DER MÄNGELGEWÄHRLEISTUNG ODER DER ZUSICHERUNG ALLGEMEINER GEBRAUCHSTAUGLICHKEIT LEDIGLICH AUF DIE GELTUNGSDAUER DIESER GARANTIEBESTIMMUNGEN. IN MANCHEN STAATEN SIND BESCHRÄNKUNGEN DER GARANTIEBESTIMMUNGEN ODER DER AUSSCHLUSS ODER DIE BESCHRÄNKUNG VON BEILÄUFIG ENTSTANDENEN SCHÄDEN ODER VON FOLGESCHÄDEN NICHT ERLAUBT; IN DIESEM FALL TRIFFT OBIGE BESCHRÄNKUNG ODER OBIGER AUSSCHLUSS NICHT AUF SIE ZU.



# Wichtige Informationen für Benutzer



Wenn Sie dieses Produkt wegwerfen, geben Sie es nicht in den allgemeinen Hausmüll. In Übereinstimmung mit der Gesetzgebung, die eine entsprechende Behandlung, Aufbereitung und Wiederverwertung vorschreibt, gibt es für gebrauchte Elektroprodukte ein gesondertes Sammelsystem.

Private Haushalte in der EU, in der Schweiz und in Norwegen können ihre gebrauchten Elektroprodukte kostenfrei in den vorgesehenen Sammelstellen oder beim Einzelhändler (beim Kauf eines ähnlichen Neugeräts) abgeben. In allen anderen Ländern erkundigen Sie sich bitte bei den örtlichen Behörden nach der ordnungsgemäßen Entsorgung. Dadurch stellen Sie sicher, dass das entsorgte Produkt ordnungsgemäß behandelt, aufbereitet und wiederverwertet wird, wodurch mögliche negative Auswirkungen auf die Umwelt und die Gesundheit vermieden werden.

Geben Sie nur restentleerte Batterien zur Entsorgung. Batterien gehören nicht in den Hausmüll, sondern müssen an einer entsprechenden Sammelstelle oder im Geschäft zurückgegeben werden.